

BEDIENUNGSANLEITUNG
INSTRUCTION MANUAL
INSTRUCCIONES DE USO
MODE D'EMPLOI

HÄMMERLI®



DE

EN

ES

FR

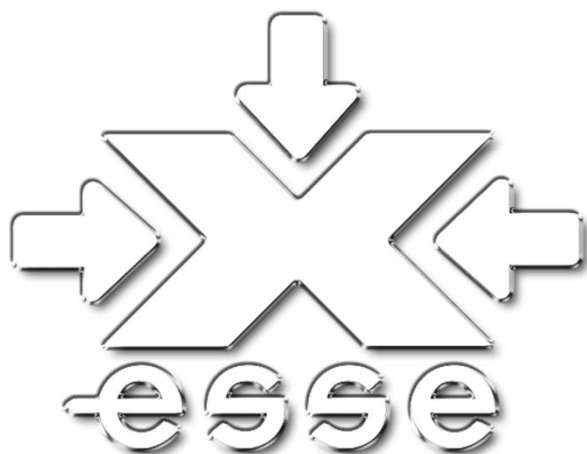

Die Sportpistole **Xesse** ist ein Produkt der

Carl WALTHER GmbH

Sales

P.O.Box 2740

D - 59717 Arnsberg

Donnerfeld 2

D - 59757 Arnsberg

Phone +49 (0)2932 / 63 81 00

Fax +49 (0)2932 / 63 81 49

Service

P.O.Box 4325

D - 89033 Ulm

Im Lehrer Feld 1

D - 89081 Ulm

Phone +49 (0)731 / 15 39 0

Fax +49 (0)731 / 15 39 109

Weitere Informationen zur Carl WALTHER GmbH und unseren Produkten erhalten Sie unter www.carl-walther.de oder über die vorstehenden Kontaktdaten.

RECHTLICHE HINWEISE

Trotz aller Sorgfalt können sich Daten - auch kurzfristig - ändern. Daher übernehmen wir keine Garantie oder Haftung für die Aktualität, Richtigkeit und Vollständigkeit der Informationen.

Inhalt und Gestaltung der Bedienungsanleitung sind urheberrechtlich geschützt.

Eine Vervielfältigung der Seiten oder ihres Inhaltes bedarf der vorherigen schriftlichen Zustimmung der Carl WALTHER GmbH, soweit die Vervielfältigung nicht gesetzlich gestattet ist.

© Copyrights 2014

Carl WALTHER GmbH, D - 89081 Ulm

Alle Rechte vorbehalten.

Text, Bilder und Grafiken sowie deren Anordnung in dieser Bedienungsanleitung unterliegen dem Schutz des Urheberrechts und anderer Schutzgesetze.

Der Inhalt dieser Bedienungsanleitung darf nicht zu kommerziellen Zwecken kopiert, verbreitet, verändert oder Dritten zugänglich gemacht werden.



Lesen Sie die Anweisungen und Warnungen in dieser Anleitung sorgfältig, bevor Sie diese Schusswaffe benutzen.

DE

EN

ES

FR

DEUTSCH

SEITE 4

ENGLISH

PAGE 31

ESPAÑOL

PÁGINA 61

FRANÇAIS

PAGE 91

INHALTSVERZEICHNIS

1	EINLEITUNG	6
2	SICHERHEITSHINWEISE	6
	2.2 Allgemeine Sicherheitshinweise	7
	2.3 Sicherheitshinweise zum Umgang mit Waffen	7
	2.4 Bestimmungsgemäßer Gebrauch	8
	2.5 Haftung und Gewährleistung	8
3	BESCHREIBUNG	9
	3.1 Aufbau	9
	3.2 Lieferumfang	9
	3.3 XESSE – Lang	10
	3.3.1 Technische Daten	10
	3.3.2 Visierung [1] [5]	11
	3.3.2.1 Korn [1]	11
	3.3.2.2 Kimme [5]	11
	3.3.2.3 Schiene [2]	11
	3.3.3 Verschluss [3]	12
	3.3.3.1 Verschlusshalter [4]	12
	3.3.3.2 Sicherung [6]	13
	3.3.4 Griff [8]	14
	3.3.5 Magazin [9]	14
	3.3.6 Magazinhalter [7]	15
	3.3.7 Abzug [10]	15
	3.3.7.1 Vorzugweg [16]	15
	3.3.7.2 Druckpunktlage [17]	16
4	ALLGEMEINE HANDHABUNG	17
	4.1 Sicherheit herstellen und prüfen / Waffe entladen	17
	4.2 Waffe laden	18
	4.3 Schießen	19
	4.4 Waffe zerlegen	20
	4.5 Pflege und Reinigung	21
	4.6 Aufbewahrung und Transport	22
	4.7 Trockentraining / Puffereinsatz	22

5	VARIANTEN DER SPORTPISTOLE XESSE	23
5.1	Xesse – kurz	23
5.2	Xesse – Sport	24
5.2.1	Einstellung Integralkorn	25
5.2.2	Micrometer-Kimme LPA	25
5.2.3	Match – Griff	26
5.2.4	Match – Abzug	26
5.3	Xesse – IPSC	28
5.3.1	Integralkorn mit Kontrasteinlagen	28
5.3.2	Mikrometer-Kimme LPA	28
5.3.3	Sicherungsflügel IPSC	29
5.3.4	Match – Abzug	29
5.3.5	Picatinny-Schiene	30
6	OPTIONALES SONDERZUBEHÖR	30

DE

EN

ES

FR

1 EINLEITUNG

LIEBE SPORTSCHÜTZIN, LIEBER SPORTSCHÜTZE,

Danke, dass Sie sich für ein Produkt aus unserem Hause entschieden haben. In der Pistole Xesse vereinen sich neueste technische Innovationen und ausgereifte bewährte Funktionen.

Wir sind überzeugt, Ihnen mit dieser Sportpistole eine äußerst hochwertige Sportwaffe anzubieten, die in Qualität und Entwicklung Maßstäbe setzt und wünschen Ihnen mit Ihrem neuen Sportgerät viel Freude, sportlichen Erfolg und allzeit „Gut Schuss“.

Ihr Carl WALTHER-Team

2 SICHERHEITSHINWEISE

In dieser Bedienungsanleitung sind Aufbau, Einstellung, Handhabung und Pflege der Pistole Xesse beschrieben. Im Folgenden werden auch die Bezeichnung Pistole und Waffe verwendet.

Die Bedienungsanleitung ist ein Teil der Pistole und muss daher stets bei der Waffe aufbewahrt werden, um vor der Benutzung der Pistole jederzeit eingesehen werden zu können.

Die Pistole Xesse wurde nach neuestem Stand der Waffentechnik sowie anerkannten Richtlinien für Sicherheit und Schutz der Benutzer entwickelt.

Sie ist trotz allem eine Waffe und darf aus diesem Grund nur von Personen benutzt werden, die diese Bedienungsanleitung vollständig gelesen und verstanden haben. Eine Benutzung muss mit der gebotenen Sorgfalt und unter Einhaltung der in dieser Bedienungsanleitung beschriebenen Sicherheitshinweise und der länderspezifisch geltenden Vorschriften erfolgen.

GEFAHR



LEBENSGEFAHR

Bei der Benutzung der Pistole können durch unbedachte Handlungen akute Gefahren für Leib und Leben des Benutzers, sowie für Dritte Personen und das nähere Umfeld entstehen.

- ▶ Die folgenden Sicherheitshinweise aufmerksam durchlesen und beim Umgang befolgen.
-

2.2 ALLGEMEINE SICHERHEITSHINWEISE

Die landesspezifischen Vorschriften zum Umgang mit Waffen und Munition beachten und einhalten.

- Die Bedienungsanleitung vor der Benutzung der Pistole gründlich und vollständig durchlesen. Die Pistole erst dann benutzen, wenn die Anleitung verstanden ist.
- Diese Bedienungsanleitung stets bei der Pistole aufbewahren.
- Mögliche Ergänzungen oder Erweiterungen zu dieser Bedienungsanleitung ebenfalls bei der Pistole aufbewahren.
- Bei einer Übergabe der Pistole an einen weiteren Benutzer oder Besitzer die Bedienungsanleitung stets mitüberegeben.

- Gewähren Sie ausschließlich Personen einen Zugriff auf die Pistole, die diese Bedienungsanleitung vollständig gelesen und verstanden haben sowie nach geltender Gesetzeslage dazu berechtigt sind.
- Unter dem Einfluss von Alkohol, Medikamenten oder Drogen das Schießen mit Waffen oder Handhabungen an der Waffe unterlassen.

DE

EN

ES

FR

2.3 SICHERHEITSHINWEISE ZUM UMGANG MIT WAFFEN

- Beim Schießen immer Gehörschutz und Schutzbrille tragen. Personen, die sich in der Nähe aufhalten, auf das Tragen von Gehörschutz und Schutzbrille aufmerksam machen.
- Pistole und Munition den gesetzlichen Bestimmungen entsprechend aufbewahren. Unbefugte (insbesondere Kinder) dürfen keinen Zugriff darauf erhalten.
- Nicht auf ebene Flächen wie Steine, Beton, Wände, Türen, Glasscheiben oder auch Wasser schießen. Das Geschoss kann diese durchschlagen oder in eine unvorhersehbare Richtung abgelenkt werden.
- Vor der Aufnahme des Schießbetriebs, bei Störungen und vor dem Reinigen prüfen, ob die Pistole entladen und der Lauf frei von Fremdkörpern ist.
- Mit der ungeladenen Pistole so umgehen, als ob sie geladen wäre. Die Pistole immer so halten, dass Sie und Andere nicht gefährdet werden.
- Die Pistole immer in einen sicheren Bereich richten.
- Die Pistole niemals auf Personen richten, unabhängig davon ob diese geladen oder ungeladen ist. Auch die sicherste Pistole kann durch unsachgemäßen Umgang für Sie und Andere gefährlich werden.
- Den Abzugfinger grundsätzlich außen am Gehäuse anlegen. Den Abzug nur betätigen, wenn die Pistole auf ein sicheres Ziel gerichtet ist.
- Bei der Bedienung, der Überprüfung, beim Zerlegen, Reinigen und beim Zusammenbau **nie** Gewalt anwenden. Unsachgemäße Handhabung beeinträchtigt die Funktion und die Sicherheit der Pistole.
- Die Pistole nur so weit zerlegen, wie in dieser Anleitung beschrieben.
- Sicherheit und Funktion sind nur gewährleistet, solange sich Pistole und Munition in technisch einwandfreiem Zustand befinden.
- Die Pistole muss nach Einwirkung von außen, z. B. Korrosion, Herunterfallen, usw., durch eine qualifizierte Fachkraft überprüft werden.
- Vor dem Schießen immer überschüssiges Fett und Öl abwischen und sicherstellen, dass der Lauf sauber und frei von Fremdkörpern ist.
- Kein Teil an Ihrer Pistole über den in dieser Anleitung beschriebenen Umfang hinaus ersetzen, bearbeiten, verändern oder verstellen.
- Unsachgemäße Veränderungen beeinträchtigen die Sicherheit und Zuverlässigkeit der Pistole und können zu Verletzungen oder zum Tode führen.



- Instandsetzungs- und Servicearbeiten nur durch die Fa. Carl WALTHER GmbH oder eine qualifizierte Werkstatt ausführen lassen.
- Eine geladene Pistole nie aus der Hand legen, umhertragen, transportieren oder fallen lassen.

2.4 BESTIMMUNGSGEMÄSSER GEBRAUCH

Die Pistole Xesse ist eine Waffe im Kaliber .22 l.r. für das sportliche Schießen auf Scheiben in dafür zugelassenen Schießständen.

2.5 HAFTUNG UND GEWÄHRLEISTUNG

Die Carl WALTHER GmbH übernimmt keine Haftung und Gewährleistung für Vorfälle aufgrund:

- Nichtbefolgung dieser Bedienungsanleitung.
- Nichtbeachtung und Nichteinhaltung der landesspezifisch gültigen Vorschriften zum Umgang mit Waffen und Munition.
- fehlerhaften Umgangs mit der Waffe.
- unsachgemäßer Behandlung.
- falscher Lagerung.
- Fahrlässigkeit.
- Verwendung von Zubehör und Ersatzteilen von anderen Herstellern ohne ausdrückliche und schriftliche Genehmigung der Carl WALTHER GmbH oder
- Veränderungen, An- und Umbauten der Pistole ohne ausdrückliche und schriftliche Genehmigung der Carl WALTHER GmbH.

3 BESCHREIBUNG

3.1 ALLGEMEINER AUFBAU

Die Pistole Xesse ist eine halbautomatische Handfeuerwaffe. Sie ist geeignet zum Schießen mit Patronen des Kalibers .22 l.r.

Im Folgenden werden die Komponenten der Pistole am Modell Xesse – Lang erläutert. Abweichende Bauteile anderer Modelle werden unter Kapitel 5, Varianten der Sportpistole Xesse, beschrieben.



- | | | |
|------------------------------|-----------------|---------------|
| 1 Korn | 5 Kimme | 9 Magazin |
| 2 Schiene (Schwalbenschwanz) | 6 Sicherung | 10 Abzug |
| 3 Verschluss | 7 Magazinhalter | 11 Abzugbügel |
| 4 Verschlusshalter | 8 Griff | 12 Abdeckung |

3.2 LIEFERUMFANG

- Pistole im Kunststoffkoffer
- 2 x Magazin (Kapazität 10 Schuss)
- Werkzeug
- Trockentrainingspuffer
- Bedienungsanleitung

DE

EN

ES

FR

3.3 XESSE – LANG



3.3.1 Technische Daten

Abmessungen (L × H × B)	235 mm × 130 mm × 38 mm
Gewicht (mit 1 × Magazin)	870 g
Lauflänge	150 mm
Visierlänge	210 mm
Kaliber	.22 l.r.
Magazinkapazität	max. 10 Schuss

3.3.2 Visierung [1] [5]

3.3.2.1 Korn [1]

Die Pistole Xesse besitzt ein feststehendes Korn der Breite 3,5 mm.

3.3.2.2 Kimme [5]

Die Pistole Xesse besitzt eine einstellbare Kimme. Abweichungen der Trefferlage zum Zielbild können in der Höhe und Seite ausgeglichen werden.

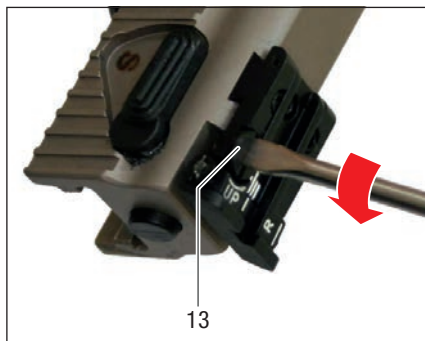

Höhenkorrektur

Bei Hochschuss
Schraube [13] im Uhrzeigersinn drehen
Bei Tiefschuss
Schraube [13] gegen den Uhrzeigersinn drehen
(siehe Abbildung)

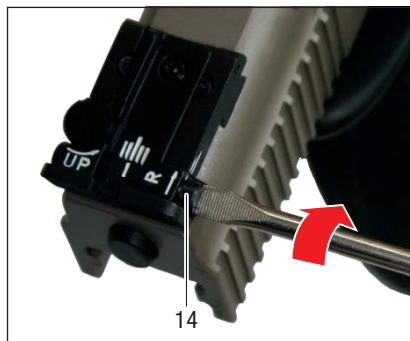

Seitenkorrektur

Bei Linksschuss
Schraube [14] im Uhrzeigersinn drehen
(siehe Abbildung)
Bei Rechtsschuss
Schraube [14] gegen den Uhrzeigersinn drehen

Auf eine Distanz von 25 Metern bezogen bewirkt 1 Klick:

- Höhenkorrektur ca. 1 cm
- Seitenkorrektur ca. 0,5 cm

3.3.2.3 Schiene [2]

Auf der Oberseite des Laufes ist eine genormte 11 mm Schwalbenschwanz-Schiene zu finden. Hier können nach Wunsch verschiedene Zielgeräte montiert werden.

DE

EN

ES

FR

3.3.3 Verschluss [3]

Die Pistole Xesse besitzt einen Masseverschluss welcher mit einer Korrosionsschutzschicht überzogen ist.

Im hinteren Bereich des Verschlusses sind die Kimme [5] und die Sicherung [6] montiert. Ein geriffelter Bereich dient zum sicheren Greifen der nicht schießenden Hand.

3.3.3.1 Verschlusshalter [4]

Linksseitig am Gehäuse ist der Verschlusshalter [4] zu finden. Mit diesem kann der Verschluss [3] in einer hinteren, geöffneten Position arretiert werden.

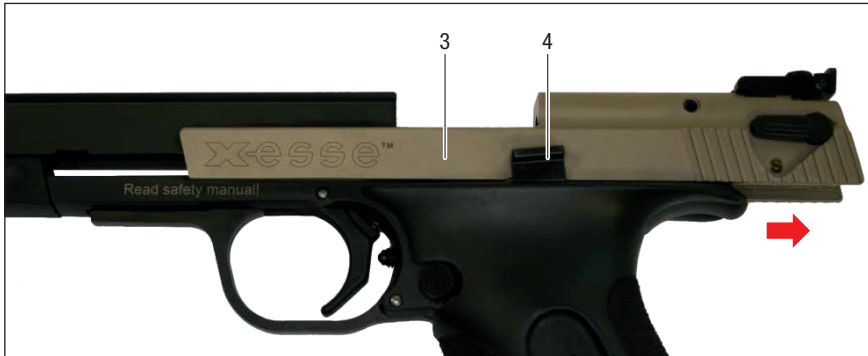

Der Verschlusshalter [4] kann manuell bedient werden, indem die linke Hand den Verschluss [3] vollständig zurück zieht und der Daumen der rechten Hand den Verschlusshalter [4] nach oben drückt. Beim langsamen Loslassen des Verschlusses [3] wird dieser nun am Nach-Vorne-Schnellen gehindert.

Automatisch aktiviert wird der Verschlusshalter [4], wenn sich ein leeres Magazin [9] in der Waffe befindet. Dies ist auch der Fall, wenn der letzte Schuss eines Magazins abgegeben wurde. Der Verschluss [3] wird danach in der geöffneten Stellung arretiert.

3.3.3.2 Sicherung [6]

Die Pistole Xesse besitzt eine manuelle Sicherung. Diese befindet sich auf der linken Seite des Verschlusses.



Die Sicherung blockiert den Schlaghammer und verhindert ein unabsichtliches Auslösen eines Schusses. Dies ist gegeben, wenn der Sicherungshebel waagrecht nach vorne zeigt und somit das »S« zu sehen ist.



Zeigt der Wahlhebel nach Vorne Unten und ist der rote Punkt zu sehen, so befindet sich die Waffe im entsicherten Zustand. Ein Schuss kann ausgelöst werden.



Es ist unbedingt darauf zu achten, dass sich der Sicherungshebel immer in einer Endposition befindet. Ist dies nicht gegeben, kann sich bei Betätigung des Abzuges ein Schuss lösen.

WARNUNG



Halten Sie die Waffe immer so, dass Sie und andere Personen zu keinem Zeitpunkt gefährdet sind.

DE

EN

ES

FR

3.3.4 Griff [8]

Der Griff der Xesse besteht aus zwei Kunststoffhalbschalen. Die besonders geformte Oberfläche sorgt für optimalen Halt und verbessertes Handling der Waffe. Ein symmetrischer Aufbau ermöglicht eine beidseitige Bedienung der Pistole.



Durch das Drehen der Schraube [15] gegen den Uhrzeigersinn, kann der Griff demontiert werden.

Verwenden Sie hierzu den beiliegenden Schraubendreher für Schlitzschrauben.

Die beiden Griffschalen können nun seitlich abgezogen werden.

Für die Montage gehen Sie in umgekehrter Reihenfolge vor.

3.3.5 Magazin [9]



Es können ausschließlich Munitionssorten des Kalibers .22 l. r. verwendet werden. Die Verwendung von HV-Munition wird nicht empfohlen.

Das Magazin der Xesse besitzt ein maximales Fassungsvermögen von 10 Patronen.

Auf der linken Seite kann der Inhalt abgelesen werden.

Bitte prüfen Sie gelegentlich die Magazinlippen und die Zubringerferde auf Verschleißerscheinungen.

3.3.6 Magazinhalter [7]

Durch Drücken des Magazinhalters wird die Fixierung eines sich in der Waffe befindenden Magazins gelöst. Betätigen Sie diesen Knopf nur mit der Hand welche die Waffe hält. Stellen Sie mit der anderen Hand sicher, dass das Magazin [9] nicht unkontrolliert herausfällt.

3.3.7 Abzug [10]

Der Abzug ist ab Werk optimal eingestellt. Er bietet jedoch die Möglichkeit die Länge des Vorzugweges sowie die Lage des Druckpunktes individuell anzupassen.

GEFAHR



Veränderungen an den werkseitigen Abzugeinstellungen können zu Schäden, Störungen und ggf. zur Funktionsunfähigkeit der Pistole führen.

Darüber hinaus besteht die Gefahr, dass sich durch leichtes Berühren des Abzuges, Erschütterungen oder sonstigen Handhabungen ein Schuss löst.

Nehmen Sie keine Veränderungen vor, wenn keine weitreichenden einschlägigen Erfahrungen und Kenntnisse vorhanden sind. (Fachpersonal, Büchsenmacher, sehr erfahrener Schütze)

3.3.7.1 Vorzugweg [16]

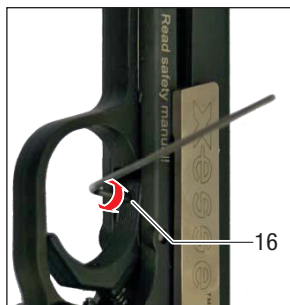

Durch Drehen der Schraube [16] im Uhrzeigersinn kann der Vorzugweg verkürzt werden. Beim Drehen gegen den Uhrzeigersinn verlängert sich dieser.

Verwenden Sie hierzu einen gekröpften Innensechskantschlüssel der Schlüsselweite 1,5.

VORSICHT



Wird der Vorzugweg zu gering eingestellt, so kann dies zu Funktionsstörungen der Waffe führen.

3.3.7.2 Druckpunktlage [17]

Zur Einstellung des Druckpunktes muss zuvor der Griff demontiert werden. Gehen Sie hierzu wie unter 3.3.4 Griff [8] beschrieben vor.



An der Schraube [17] kann die Position des Druckpunktes verändert werden.

Bei Drehung im Uhrzeigersinn verlagert sich dieser nach Vorne, gegen den Uhrzeigersinn nach Hinten.

Verwenden Sie hierzu den Schraubendreher für Schlitzschrauben.

VORSICHT



Wenn die Lage des Druckpunktes zu weit vorne gewählt wird, kann es vorkommen, dass der Abzug nicht mehr auslöst.

Wird die Druckpunktlage zu weit hinten gewählt, so erhöht sich das Abzugsgewicht erst nach dem Brechen des Schusses bzw. es ist kein Druckpunkt vorhanden.

4 ALLGEMEINE HANDHABUNG

Bevor Sie Ihre Pistole Xesse benutzen, machen Sie sich bitte mit der Handhabung und Funktion anhand dieser Bedienungsanleitung vertraut.

WARNUNG



Bei der Handhabung der Pistole besteht immer die Gefahr der unbeabsichtigten Schussabgabe, die lebensgefährliche Verletzungen zur Folge haben kann.

- ▶ Eine geladene Pistole nie aus der Hand legen.
- ▶ Eine geladene Pistole nie umhertragen.
- ▶ Eine geladene Pistole nie herunterfallen lassen.

Diese Pistole darf nur von Personen benutzt werden, die diese Bedienungsanleitung vollständig gelesen und verstanden haben. Eine Benutzung muss mit der gebotenen Sorgfalt und unter Einhaltung der in dieser Bedienungsanleitung beschriebenen Sicherheitshinweise (Kapitel 2) und der länderspezifisch geltenden Vorschriften erfolgen.

4.1 SICHERHEIT HERSTELLEN UND PRÜFEN / WAFFE ENTLADEN

Die Sicherheitsprüfung muss vor und nach jedem Schießbetrieb, nach einer Unterbrechung bzw. bei einer Fehlfunktion durchgeführt werden. Die Prüfung dient zur Vergewisserung, dass sich in der Pistole keine Munition bzw. Geschoss befindet.

Besonders nach Übernahme von einem anderen Benutzer, oder wenn aus anderen Gründen Unsicherheit über den Ladezustand der Pistole besteht, muss diese Prüfung durchgeführt werden.

1. Die Pistole sicher in die Hand nehmen, Finger nicht an den Abzug legen, Waffe auf einen sicheren Bereich richten (z. B. Kugelfang)
2. Kontrollieren Sie ob die Waffe gesichert ist. Wenn dies nicht der Fall ist stellen Sie diesen Zustand her. (siehe 3.3.3.2 Sicherung [6])
3. Den Verschluss öffnen und in der Offen-Stellung arretieren. (siehe 3.3.3.1 Verschlusshalter [4])
4. Entnehmen Sie das sich gegebenenfalls in der Waffe befindende Magazin durch Drücken des Magazinhalters. (siehe 3.3.6 Magazinhalter [7])
5. Entfernen Sie jedwellige Munition und Munitionsteile wie z. B. Patronen und Hülsen.
6. Kontrollieren Sie, dass sich keine Fremdkörper oder Verunreinigungen im Lauf befinden.

DE

EN

ES

FR

4.2 WAFFE LADEN

1. Öffnen Sie den Verschluss [3] der Pistole und arretieren Sie diesen in der hinteren Position mit dem Verschlusshalter [4].
2. Befüllen Sie ein Magazin mit maximal 10 Patronen (siehe Abbildung)
3. Führen Sie das gefüllte Magazin von unten in den Magazinschacht ein und achten Sie darauf, dass dieses am Magazinhalter einrastet.
4. Drücken Sie den Verschlusshalter [4], so dass der Verschluss [3] nach vorne schnellt und eine Patrone zuführt. Alternativ können Sie auch mit der nicht schießenden Hand den Verschluss [3] ganz nach hinten ziehen bis der Verschlusshalter [4] nach unten weg klappt und anschließend den Verschluss loslassen, so dass dieser nach vorne schnellt.
5. Die Waffe ist nun geladen.



VORSICHT



Den Verschluss immer ganz nach vorne schnellen lassen, nie von Hand nach vorne begleiten.

4.3 SCHIESSEN

Mit Schusswaffen darf nur auf dafür zugelassenen Schießständen geschossen werden. Die dort geltende Schießstandordnung ist unbedingt einzuhalten. Den Anweisungen des Aufsichtspersonals ist Folge zu leisten!

1. Führen Sie eine Sicherheitsprüfung durch (siehe 4.1 Sicherheit herstellen und prüfen / Waffe entladen).
2. Laden Sie die Waffe (siehe 4.2 Waffe Laden).
3. Halten Sie den Abzugfinger gestreckt auf der Außenseite des Gehäuses.
4. Entsichern Sie die Waffe.
5. Richten Sie die Waffe auf ein sicheres Ziel.
6. Zielen Sie über Kimme und Korn.
7. Legen Sie den Finger an den Abzug.
8. Wenn Sie sich sicher sind, dass Sie das Ziel an der gewünschten Stelle treffen, so ziehen Sie ab.
9. Die Waffe lädt nach dem Schuss selbstständig nach bis das Magazin geleert ist.
10. Nach dem Loslassen des Abzuges ist die Waffe wieder schussbereit und kann erneut abgefeuert werden.
11. Nach dem Schießen muss eine Sicherheitsprüfung durchgeführt werden.

WARNUNG

Beim Schießen öffnet sich der Verschluss automatisch und gleitet sehr schnell zurück. Halten Sie Gesicht und Hände weg vom Verschluss, insbesondere von dessen hinterem Ende. Hülsen und andere heiße Partikel können zu Verbrennungen führen. Tragen Sie deshalb immer Schutzbrille und Gehörschutz.

Auch andere Anwesende müssen die Sicherheitsvorschriften einhalten. Fordern Sie sie gegebenenfalls dazu auf.

Stellen Sie sicher, dass Sie durch Ihr Handeln sich selbst und niemand anderen gefährden oder verletzen.

4.4 WAFFE ZERLEGEN

VORSICHT



Das Zerlegen der Waffe sollte nur in einer sauberen, ungestörten Umgebung erfolgen. Führen Sie zuerst eine Sicherheitsprüfung durch (siehe 4.1 Sicherheit herstellen und prüfen / Waffe entladen)

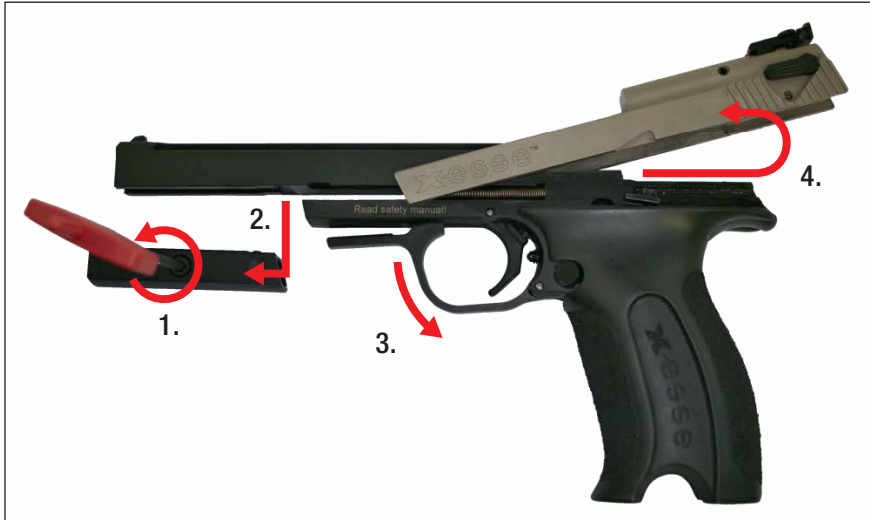

1. Lösen Sie die Befestigungsschraube der Abdeckung indem Sie mit dem Innensechskantschlüssel der Größe SW3 gegen den Uhrzeigersinn drehen.
2. Greifen Sie mit Zeigefinger und Daumen in die Vertiefungen der Abdeckung. Drücken Sie hier zusammen und ziehen die Abdeckung nach unten ab.
3. Schwenken Sie den Abzugbügel maximal nach unten und halten Sie ihn in dieser Stellung.
4. Greifen Sie mit der anderen Hand das Ende des Verschlusses an der Riffelung. Ziehen Sie den Verschluss ganz nach hinten und über die Führungen hinaus nach oben. Führen Sie den Verschluss nach vorne und entnehmen Sie ihn.

Eine Montage der Waffe erfolgt in umgekehrter Reihenfolge. Achten Sie darauf, dass der Abzug zuvor gespannt wird indem Sie den Hahn nach hinten unten drücken, bis dieser einrastet.

4.5 PFLEGE UND REINIGUNG

Im Allgemeinen genügt es die Waffe nach dem Schießen außen mit einem leicht geölten Tuch abzuwischen. Eine Reinigung sollte etwa alle 1000 Schuss erfolgen. Regelmäßiges Reinigen der Waffe stellt die einwandfreie Funktion, Sicherheit und Werterhaltung Ihrer Pistole sicher.

1. Führen Sie eine Sicherheitsprüfung durch (siehe 4.1 Sicherheit herstellen und prüfen / Waffe entladen)
2. Zerlegen Sie die Waffe (siehe 4.4 Waffe zerlegen)
3. Mit einer öligen Messing- oder Kupferbürste von der Patronenlagerseite aus mehrmals den Lauf durchbürsten, bis alle Bleiablagerungen entfernt sind.
4. Entfernen Sie anschließend die gelösten Rückstände mit sauberen Reinigungsdochten, Filzpfropfen oder Reinigungswerg.
5. Mit einer weichen Kunststoffbürste Laufbund, Zuführrampe, Führungen, Magazinschacht und Verschluss Reinigen. Anschließend mit einem weichen, leicht geölten Tuch nachwischen.
6. Magazine auf gleiche Weise wie unter 5. beschrieben reinigen.
7. Die Führungsrillen und Führungskämme mit etwas säurefreiem Fett benetzen.
8. Verschluss montieren
9. Mit einem weichen, leicht geölten Tuch die komplette Waffe außen abwischen.

HINWEIS

Verwenden Sie nur spezielles Reinigungszubehör für Waffen, welches Sie im Fachhandel erhalten.

DE

EN

ES

FR

4.6 AUFBEWAHRUNG UND TRANSPORT

Grundsätzlich gilt, dass Waffen an sicheren, trockenen und staubfreien Orten aufzubewahren sind. Die länderspezifischen Vorschriften bezüglich Lagerung und Transport sind unbedingt einzuhalten.

- Stellen Sie sicher, dass unberechtigte Dritte keinen Zugang zu Waffen erhalten.
- Lagern Sie Waffen und Munition stets getrennt.
- Vermeiden Sie die Waffe großen Temperaturschwankungen auszusetzen um Kondensierung der Luftfeuchtigkeit an Waffenteilen auszuschließen.
- Schützen Sie die Waffe vor Korrosion durch das Aufbringen eines leichten Ölfilms.

VORSICHT



- Vor dem Schießbetrieb sind Ölrückstände in Magazin und Lauf unbedingt zu entfernen.
- Die Pistole ist immer entladen, entspannt und gesichert zu transportieren. Verwenden Sie hier den beiliegenden Trockentrainingspuffer (siehe Abbildung). Hiermit ist auch im geschlossenen Zustand sichergestellt, dass sich keine Patrone im Patronenlager befindet.



4.7 TROCKENTRAINING / PUFFEREINSATZ

Für das Trockentraining liegt der Waffe ein Puffereinsatz bei (siehe Abbildung). Dieser ist bei Abzugs- und Zielübungen zu verwenden.

VORSICHT



Wenn die Waffe ohne Puffereinsatz, Patrone oder eine leere Hülse abgeschlagen wird, können Beschädigungen am Zündstift, Verschluss und Griffstück auftreten. Verwenden Sie deshalb immer den Puffereinsatz.

5 VARIANTEN DER SPORTPISTOLE XESSE

5.1 XESSE – KURZ



Abweichend zur Standardausführung enthält die Xesse - Kurz:

- Lauflänge 115 mm
- Visierlänge 175 mm
- Gesamtlänge 198 mm
- Gesamtgewicht ca. 800 g
- Abdeckung kurz

Die Funktionalität, Bedienung und Einstellung ist mit der Xesse – Lang identisch.

DE**EN****ES****FR**

5.2 XESSE – SPORT



Abweichend zur Standardausführung enthält die Xesse – Sport:

- Visierlänge 215 mm
- Gesamtlänge 248 mm
- Gesamthöhe 148 mm
- Gesamtgewicht ca. 950 g
- Integriertes Korn mit 3 Breiten (3,2 / 3,6 / 4,0 mm)
- Spezielle Mikrometer-Kimme
- Match-Griff mit verstellbarer Handkantenauflage
- Einstellbarer Matchabzug

5.2.1 Einstellung Integralkorn

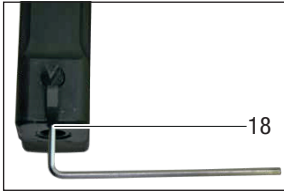

Die Sportversion der Xesse besitzt ein Integralkorn mit drei verschiedenen Breiten (3,2 / 3,6 / 4,0 mm).

Durch lösen der Schraube [18] mit einem Innensechskantschlüssel der Größe SW 1,5 kann das Korn frei im Griffstück gedreht werden. Richten Sie das Korn aus, indem Sie die gewählte ebene Fläche (gewünschte Kornbreite) nach hinten zeigen lassen. Fixieren Sie das Korn durch Anziehen der Schraube [18].

DE

EN

ES

FR

5.2.2 Micrometer-Kimme LPA

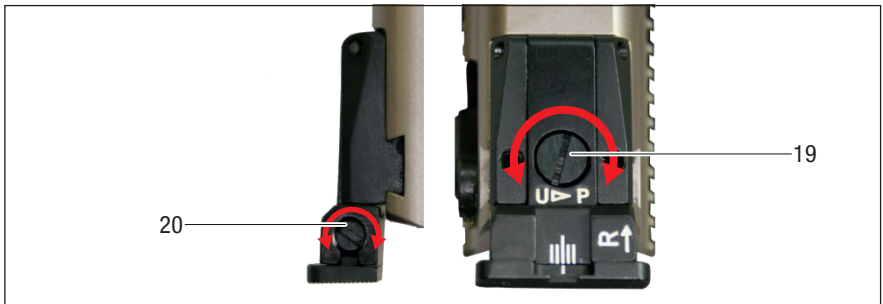

Höhenkorrektur

Bei Hochschuss
Schraube [20] im Uhrzeigersinn drehen

Bei Tiefschuss
Schraube [19] gegen den Uhrzeigersinn
drehen
(siehe Abbildung)

Seitenkorrektur

Bei Linksschuss
Schraube [20] im Uhrzeigersinn drehen
(siehe Abbildung)

Bei Rechtsschuss
Schraube [20] gegen den Uhrzeigersinn
drehen

5.2.3 Match-Griff

Die Pistole Xesse-Sport ist mit einem anatomisch geformten Kunststoffgriff ausgestattet. Dieser kann in der Größe angepasst werden.



Lösen Sie hierzu die Befestigungsschraube [21] mit einen Innensechskantschlüssel der Größe SW4.

Nach erfolgter Einstellung ist diese Schraube wieder anzuziehen.

5.2.4 Match-Abzug

Zusätzlich zu den Einstellmöglichkeiten des Standard-Abzuges (siehe 3.3.7 Abzug [10]) der Pistole Xesse können am Match-Abzug noch das Vorzug- und Druckpunktgewicht eingestellt werden.

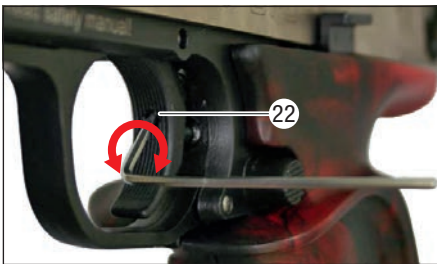

Vorzuggewicht [22]

Zur Erhöhung des Vorzuggewichts drehen Sie die Schraube [22] im Uhrzeigersinn.

Verwenden Sie hierzu einen Innensechskantschlüssel der Größe SW1,5.

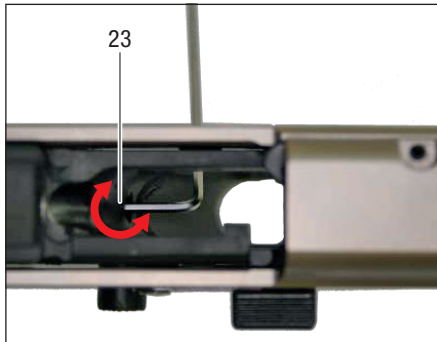

Druckpunktgewicht [23]

Zur Einstellung des Druckpunktgewichts muss zuvor der Griff demontiert werden. Gehen Sie hierzu wie unter 3.3.4 Griff [8] beschrieben vor.

Bei der Pistole Xesse-Sport findet sich innerhalb der Druckpunktlagenschraube [17] ein kleiner Gewindestift [23].

Zur Erhöhung des Druckpunktgewichts drehen Sie den Gewindestift [23] im Uhrzeigersinn, zur Verringerung gegen den Uhrzeigersinn.

Verwenden Sie hierzu einen gekröpften Innen-sechskantschlüssel der Größe SW1.5.

DE**EN****ES****FR**

5.3 XESSE – IPSC



Abweichend zur Standardausführung enthält die Xesse - IPSC:

- Visierlänge 215 mm
- Gesamthöhe 130 mm
- Gesamtbreite 46 mm
- Gesamtgewicht 880 g
- Integrkorn mit 3 Breiten (3,2 / 3,6 / 4,0 mm) und Kontrasteinlagen
- Spezielle Mikrometer-Kimme
- Breiter Sicherungsflügel
- Einstellbarer Abzug
- Befestigungsgewinde für optionale Picatinny-Schiene

5.3.1 Integrkorn mit Kontrasteinlagen

Analog zum Integrkorn der Xesse – Sport wird die Verstellung mit einem gekröpften Innensechskantschlüssel der Größe SW1,5 vorgenommen. (siehe 5.2.1 Einstellung Integrkorn)

Die weißen Kontrasteinlagen dienen zum schnelleren und leichteren Zielen auf dunklere Ziele.

5.3.2 Mikrometer-Kimme LPA

Die Mikrometer-Kimme-LPA, welche auf der Xesse – IPSC standardmäßig montiert ist, ist baugleich mit der Kimme der Xesse – Sport. Für die Einstellung siehe 5.2.2 Mikrometer-Kimme LPA.

5.3.3 Sicherungsflügel IPSC



Zusätzlich zum normalen Sicherungshebel ist die Xesse – IPSC mit einer vergrößerten Flügelsicherung ausgestattet. Dadurch wird die Bedienbarkeit der Sicherung für dynamische Disziplinen optimiert.

Achten Sie darauf, dass der Flügel beim Öffnen des Verschlusses nicht übermäßig belastet wird.

DE

EN

ES

FR

5.3.4 Match – Abzug

Die Einstellmöglichkeiten des Match-Abzuges der Xesse – IPSC sind identisch mit denen der Xesse – Sport. Für die Einstellungen siehe 5.2.4 Match-Abzug.

5.3.5 Picatinny-Schiene

Als optionales Zubehör ist für die Xesse. –IPSC eine Picatinny-Schiene erhältlich.

Art.-Nr. 276 55 51

Diese wird mittels drei Senkkopfschrauben M4 an den dafür vorgesehenen Gewinden befestigt. Zuvor müssen die Gewindestifte M4 mit einem Innensechskantschlüssel der Größe SW2 entfernt werden.



Nach erfolgter Montage können optionale Zieleinrichtungen verwendet werden.

6 OPTIONALES SONDERZUBEHÖR

Bezeichnung	Artikel-Nr.
Vordergewicht Stahl 100 g	274 27 42
Vordergewicht Stahl 160 g	274 30 10
Magazin 10 Schuss	274 29 90
Universalgriff rechts/links, Kunststoff, schwarz	274 28 12
Formgriff rechts, Größe S, Kunststoff, rot/schwarz	274 28 16
Formgriff rechts, Größe L, Kunststoff, rot/schwarz	274 28 14
Formgriff links, Größe L, Kunststoff, rot/schwarz	274 28 18
Picatinny-Schiene	276 55 51
Nano Point, Mini Red Dot	2.1017
Red Dot Point II, 26 mm (1"), inkl. Montage	267 61 50

BEDIENUNGSANLEITUNG
INSTRUCTION MANUAL
INSTRUCCIONES DE USO
MODE D'EMPLOI

HÄMMERLI®



DE

EN

ES

FR



The **Xesse** target pistol is a product of

Carl WALTHER GmbH

Sales

PO Box 2740

Arnsberg 59717 Germany

Donnerfeld 2

Arnsberg 59757 Germany

Phone +49 (0)2932 / 63 81 00

Fax +49 (0)2932 / 63 81 49

Service

PO Box 4325

Ulm 89033 Germany

Im Lehrer Feld 1

Ulm 89081 Germany

Phone +49 (0)731 / 15 39 0

Fax +49 (0)731 / 15 39 109

For more information about Carl WALTHER GmbH and our products visit www.carl-walther.de or contact us using the contact information above.

LEGAL INFORMATION

Despite due diligence information may change, even on short notice. Therefore, we assume no warranty or liability for the timeliness, accuracy or completeness of information.

The contents and design of the instruction manual are protected by copyright.

Any reproduction of the instruction manual or its contents requires the prior written permission of Carl WALTHER GmbH, insofar as the reproduction is prohibited by law.

© Copyright 2014

Carl WALTHER GmbH, Ulm 89081 Germany

All rights reserved.

Text, images, graphics and their arrangement in this instruction manual are protected by copyright and other intellectual property laws.

The contents of this instruction manual may never be copied, distributed, modified or made accessible to third parties.



Read the instructions and warnings contained in this manual carefully before using the firearm.

DE

EN

ES

FR

DEUTSCH

SEITE 4

ENGLISH

PAGE 31

ESPAÑOL

PÁGINA 61

FRANÇAIS

PAGE 91

TABLE OF CONTENTS

1	INTRODUCTION	36
2	SAFETY INSTRUCTIONS	36
	2.1 General safety instructions	36
	2.2 Safety instructions for handling the weapon	37
	2.3 Intended use	38
	2.4 Liability and Guarantee	38
3	DESCRIPTION	39
	3.1 General design	39
	3.2 Package Contents	39
	3.3 Xesse - long	40
	3.3.1 Technical Data	40
	3.3.2 Sights [1] [5]	41
	3.3.2.1 Front sight [1]	41
	3.3.2.2 Rear sight [5]	41
	3.3.2.3 Rail [2]	41
	3.3.3 Slide [3]	42
	3.3.3.1 Slide catch [4]	42
	3.3.3.2 Safety [6]	43
	3.3.4 Grip [8]	44
	3.3.5 Magazine [9]	44
	3.3.6 Magazine release [7]	45
	3.3.7 Trigger [10]	45
	3.3.7.1 Trigger slack path [16]	45
	3.3.7.2 Trigger let-off [17]	46
4	GENERAL HANDLING	47
	4.1 Secure the weapon and check/unload the weapon	47
	4.2 Load the weapon	48
	4.3 Firing	49
	4.4 Disassemble the weapon	50
	4.5 Care and cleaning	51
	4.6 Storage and transport	52
	4.7 Dry firing/using the buffer	52

5 VARIANTS OF THE XESSE TARGET PISTOL	53
5.1 Xesse - short	53
5.2 Xesse - Sport	54
5.2.1 Adjustable integrated front sight	55
5.2.2 Micrometer LPA rear sight	55
5.2.3 Match grip	56
5.2.4 Match trigger	56
5.3 Xesse – IPSC	58
5.3.1 Integrated front sight with contrast inserts	58
5.3.2 Micrometer LPA rear sight	58
5.3.3 IPSC safety lever	59
5.3.4 Match trigger	59
5.3.5 Picatinny rail	60
6 OPTIONAL ACCESSORIES	60

DE

EN

ES

FR

1 INTRODUCTION

DEAR SPORT SHOOTER,

Thank you for choosing a Hämmerli product. The Xesse pistol combines the latest technical innovations with refined and time-tested functions.

We are confident that you have selected an extremely high-quality target pistol that sets the standard for quality and development. Enjoy your new sport firearm. We wish you the best of luck and good shooting.

Your team at Carl WALTHER

2 SAFETY INSTRUCTIONS

This instruction manual describes the design, adjustment, handling and care of the Xesse pistol. The terms 'pistol' and 'weapon' are used interchangeably in the following pages.

The instruction manual is part of the pistol and must always be stored with the weapon and available for reference at all times.

The Xesse pistol was developed with state-of-the-art weapons technology and in accordance with recognized guidelines that ensure the safety and protection of the user.

Nevertheless, it is still a weapon and for this reason may only be used by persons who have completely read and understood this instruction manual. It must be used with utmost caution and in compliance with the safety instructions described in this instruction manual, as well as government regulations in your country.

HAZARD



MORTAL DANGER

Thoughtless actions can result in severe danger to the life of the user and other persons as well as in damage to the surrounding environment.

▶ Carefully read and commit to the following safety instructions during handling.

2.1 GENERAL SAFETY INSTRUCTIONS

Observe and comply with government regulations in your country for handling weapons and ammunition.

- Thoroughly and completely read the instruction manual before using the pistol. Only use the pistol if the instructions are absolutely clear.
- Always store this instruction manual with the pistol.
- Also store any supplemental information or additions to this instruction manual with the pistol.
- Be sure to include the instruction manual with any hand over of the pistol to another user or owner.

- Only persons who have completely read and understood this instruction manual, and meet applicable legal provisions should be given access to the pistol.
- Refrain from shooting or handling the weapon when under the influence of medication, drugs or alcohol.

DE

EN

ES

FR

2.2 SAFETY INSTRUCTIONS FOR HANDLING THE WEAPON

- Always wear hearing protection and safety goggles when shooting. Call to the attention of persons in the area the need for hearing protection and safety goggles.
- Store pistols and ammunition in compliance with the law. Unauthorized persons (especially children) may not gain access to the pistol.
- Do not shoot at flat surfaces like rocks, concrete, walls, doors, glass or even water. The bullet may penetrate or ricochet in an unpredictable direction.
- Before shooting or cleaning and in case of malfunction always ensure that the pistol is not loaded and the barrel is free of foreign objects.
- Treat an unloaded pistol as if it were loaded. Always hold the pistol in a way that does not endanger yourself or others.
- Always point the pistol in a safe direction.
- Never point the pistol at anyone, regardless of whether it is loaded or not. Even the safest pistol can become dangerous to you and others through improper handling.
- Always lay the trigger finger on the external housing. Only pull the trigger if the pistol is aimed at a safe target.
- **Never** use force when operating, inspecting, dismantling, cleaning or assembling. Improper handling impairs the function and safety of the pistol.
- Only dismantle the pistol to the extent shown in the instructions.
- Safety and function are only guaranteed as long as the pistol and ammunition are in technically flawless condition.
- The pistol must be inspected by a qualified professional in case of external damage like corrosion, dropping etc.
- Always wipe away excess grease and oil and ensure that the barrel is clean and free of foreign objects.
- Do not replace, treat, adapt or adjust any component of the pistol beyond the instructions in this manual.
- Improper adjustments impair the safety and reliability of the pistol and may lead to injury or death.



- Only allow maintenance and service work to be conducted by Carl WALTHER GmbH or a qualified repair shop.
- Never set down, carry around, transport or drop a loaded pistol.

2.3 INTENDED USE

The Xesse pistol is a .22 caliber long rifle (LR) weapon for sport shooting at targets on approved shooting ranges.

2.4 LIABILITY AND GUARANTEE

Carl WALTHER GmbH assumes no liability and makes no warranty for incidents resulting from:

- Failure to observe this instruction manual.
- Non-compliance and non-observance of government regulations for handling weapons and ammunition.
- Defective handling with the weapon.
- Improper handling.
- Incorrect storage.
- Negligence.
- Use of accessories and replacement parts from other manufacturers without the express written consent of Carl WALTHER GmbH or
- Alterations, additions and conversions to the pistol without the express written consent of Carl WALTHER GmbH.

3 DESCRIPTION

3.1 GENERAL DESIGN

The Xesse pistol is a semi-automatic handgun, designed to fire .22 caliber LR rounds.

The following describes the components of the pistol based on the Xesse - long model. Different components found on other models are covered in Chapter 5, Variants of the Xesse target pistol.



- | | | |
|-----------------------|--------------------|------------------|
| 1 Front sight | 5 Rear sight | 9 Magazine |
| 2 Rail (swallow tail) | 6 Safety | 10 Trigger |
| 3 Slide | 7 Magazine release | 11 Trigger guard |
| 4 Slide catch | 8 Grip | 12 Cover |

3.2 PACKAGE CONTENTS

- Pistol in plastic case
- 2 X magazine (10 round capacity)
- Tool
- Dry-firing buffer
- Instruction manual

DE

EN

ES

FR

3.3 XESSE - LONG



3.3.1 Technical Data

Dimensions (L x H x W)	235 mm × 130 mm × 38 mm
Weight (with 1 x magazine)	870 g
Barrel length	150 mm
Sight length	210 mm
Caliber	.22 LR
Magazine capacity	Max. 10 rounds

3.3.2 Sights [1] [5]

3.3.2.1 Front sight [1]

The Xesse pistol has a fixed front sight 3.5 mm wide.

3.3.2.2 Rear sight [5]

The Xesse pistol has an adjustable rear sight. You can compensate for both vertical and horizontal deviations in the shot group.

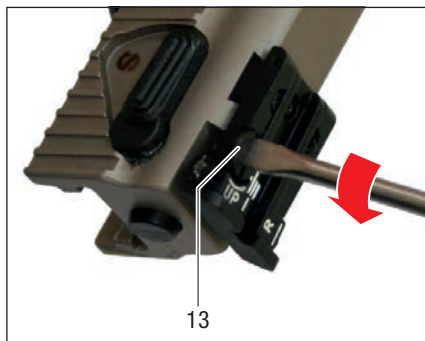

Elevation correction

High shot

Rotate the screw [13] clockwise

Low shot

Rotate the screw [13] counter clockwise
(See figure)

At a distance of 25 meters, 1 click results in:

- elevation correction of approx. 1 cm
- horizontal correction of approx. 0.5 cm

3.3.2.3 Rail [2]

On the top of the barrel is a standard 11 mm swallow-tail rail. The rail can be used to mount a range of optional sights.

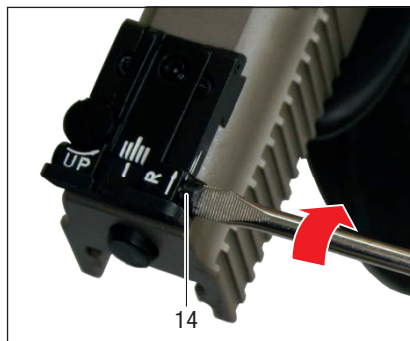

Horizontal correction

If the shot group is too far to the left

Rotate the screw [14] clockwise
(See figure)

If the shot group is too far to the right

Rotate the screw [14] counter-clockwise

DE

EN

ES

FR

3.3.3 Slide [3]

The Xesse pistol has a blued steel resistance slide.

The rear sight [5] and the safety [6] are mounted on the rear of the slide. The rear of the slide is fluted for a sure grip with the non-firing hand.

3.3.3.1 Slide catch [4]

The slide catch [4] is located on the left side of the receiver housing. With the slide catch, you can lock the slide [3] to the rear in an open position.

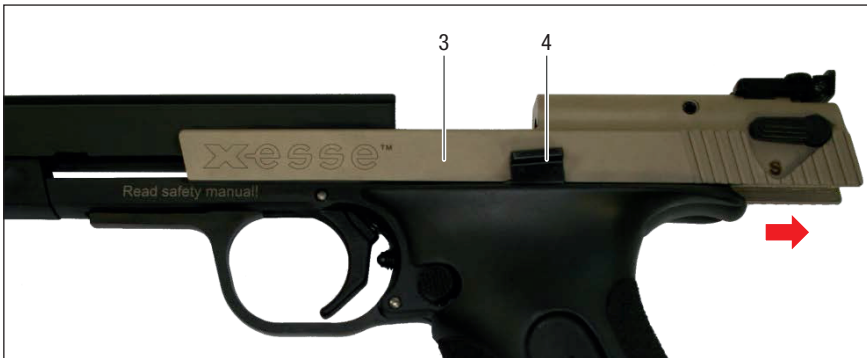

The slide catch [4] can be operated manually by pulling the slide [3] completely to the rear with the left hand and pushing the slide catch [4] upward with the right thumb. When released slowly, the slide [3] is prevented from snapping forward into the closed position.

The slide catch is automatically activated [4] when an empty magazine [9] is in the weapon. This also occurs after the last round in a magazine has been fired. The slide [3] is then locked in the open position.

3.3.3.2 Safety [6]

The Xesse pistol has a manual safety. The safety is located on the left side of the slide.



The safety blocks the hammer and prevents accidental firing of the round. The safety is on when the safety lever points forward horizontally and the letter "S" is visible.



When the safety lever points downward and forward with the red dot visible, the weapon is not on safe and is ready to fire.



It is critically important to make sure that the safety lever is always in a final position. If the lever is between the two positions the weapon may fire.

WARNING



Never hold the weapon in a way that endangers your personal safety or the safety of others.

DE

EN

ES

FR

3.3.4 Grip [8]

The grip of the Xesse consists of two plastic grip plates. The specially contoured surface ensures an optimal grip and improves handling of the weapon. A symmetrical design makes the pistol suitable for right- or left-handed use.



The grip can be removed by rotating the screw [15] counter clockwise.

Use the supplied flat-head screwdriver.

The two grip plates can now be removed.

Follow these steps in reverse order to re-attach the grip plates.

3.3.5 Magazine [9]



Use only .22 caliber LR cartridges. HV ammunition is not recommended.

The magazine of the Xesse has a maximum capacity of 10 rounds.

On the left side of the magazine, you can see how many rounds it contains.

Check the follower spring and magazine feed lips from time to time for wear and tear.

3.3.6 Magazine release [7]

Pressing the magazine release drops the magazine from the weapon. Press this button with the firing hand only. With the other hand, catch the magazine [9].

3.3.7 Trigger [10]

The trigger is set in the optimal position at the factory. Nevertheless, the trigger slack path and let-off are individually adjustable.

HAZARD



Changes to factory trigger settings can lead to damages, malfunctions and inability to function.

Furthermore, there is a danger that a slight touch to the trigger, shaking or other handling could result in unintended firing.

Do not make any modifications, unless you have thorough specialized experience and knowledge. (Professionals, gunsmiths, very experienced shooters)

3.3.7.1 Trigger slack path [16]

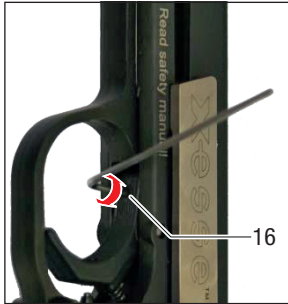

Turn the screw [16] clockwise to decrease the trigger slack path. Turn the screw counter-clockwise to increase the trigger slack path.

Make this adjustment with an offset 1.5 mm Allen wrench.

CAUTION



A trigger slack path that is set too short can cause the weapon to malfunction.

3.3.7.2 Trigger let-off [17]

To adjust the trigger let-off, the grip has to be removed. Removal of the grip is described in 3.3.4 Grip [8].



The screw [17] is used to change the position of the trigger let-off.

Rotating the screw clockwise shifts the trigger let-off forward, and rotating it counter-clockwise shifts the let-off rearward.

Use the supplied flat-head screwdriver to make this adjustment.

CAUTION

If the trigger let-off is shifted too far forward, the trigger may not function.
If the trigger let-off is shifted too far to the rear, the trigger pull weight does not increase until after the weapon is fired and there is no let-off.

4 GENERAL HANDLING

Before using your Xesse pistol, acquaint yourself with its handling and function with this instruction manual.

WARNING



When handling the pistol the hazard of unintended firing arises which can result in deadly injury.

- ▶ Never set down a loaded pistol.
- ▶ Never carry a loaded pistol around.
- ▶ Never drop a loaded pistol.

This pistol may only be used by persons who have completely read and understood this instruction manual. It must be used with the utmost caution and in compliance with the safety instructions described in this instruction manual (Chapter 2) as well as government regulations in your country.

4.1 SECURE THE WEAPON AND CHECK/UNLOAD THE WEAPON

A safety inspection must be conducted before and after shooting, after a break and in case of malfunction. The purpose of the inspection is to confirm that the pistol is not loaded.

The inspection must be conducted especially when receiving the pistol from another user or in any other case of uncertainty as to whether it is loaded.

1. Take the gun firmly in your hand; do not place your finger on the trigger; point the weapon in a safe direction (e.g. clearing barrel)
2. Check to see whether the weapon is on safe. If the safety is not on, switch it on. (See 3.3.3.2 safety [6])
3. Open the slide and lock it in the open position. (See 3.3.3.1 Slide catch [4])
4. If the magazine is still in the weapon, remove it by pressing the magazine release. (See 3.3.6 Magazine release [7])
5. Remove any ammunition, such as rounds and shell casings.
6. Ensure that there are no foreign objects, dirt or grime in the barrel.

DE

EN

ES

FR

4.2 LOAD THE WEAPON

1. Open the slide [3] of the pistol and lock it into the rear position with the slide catch [4].
2. Fill a magazine with a maximum of 10 rounds (see figure)
3. Insert the loaded magazine into the bottom of the magazine well and ensure that the magazine release clicks into place.
4. Press the slide catch [4], so that the slide [3] snaps forward, loading a round into the chamber. Alternatively, you can pull back on the slide [3] with the non-firing hand, allowing the slide catch [4] drop down, and then release the slide and allow it to snap forward.
5. The weapon is now loaded.



CAUTION



The slide must be allowed to snap forward on its own: never guide it forward with your hand.

4.3 FIRING

Firearms may only be fired on approved firing ranges. Always comply with the rules of the range. Follow the instructions of supervisory personnel.

1. Perform a safety check (see 4.1 Secure the weapon and check/unload the weapon).
2. Load the weapon (see 4.2 Load the weapon).
3. Hold your trigger finger outstretched along the outside of the housing.
4. Release the safety.
5. Aim the weapon at a safe target.
6. Aim using the front and rear sights.
7. Place your finger on the trigger.
8. Once you are sure you will hit the target where you want to, squeeze the trigger.
9. When the weapon is fired, it automatically reloads the next round until the magazine is empty.
10. When the trigger is released, the weapon is ready to fire and can be fired again.
11. When you are done shooting, perform a safety check.

WARNING

When the weapon fires, the slide opens automatically and then snaps closed very quickly. Keep your face and hands away from the slide, especially the back end. Shell casings and other hot particles can cause burns. Always wear safety glasses and ear protection.

Everyone present must comply with applicable safety regulations. If necessary, ask them to do so.

Ensure that your actions do not endanger or injure yourself or others.

DE

EN

ES

FR

4.4 DISASSEMBLE THE WEAPON

CAUTION



The weapon should only be disassembled in a clean, distraction-free environment. First perform a safety check (see 4.1 Secure the weapon and check/unload the weapon)

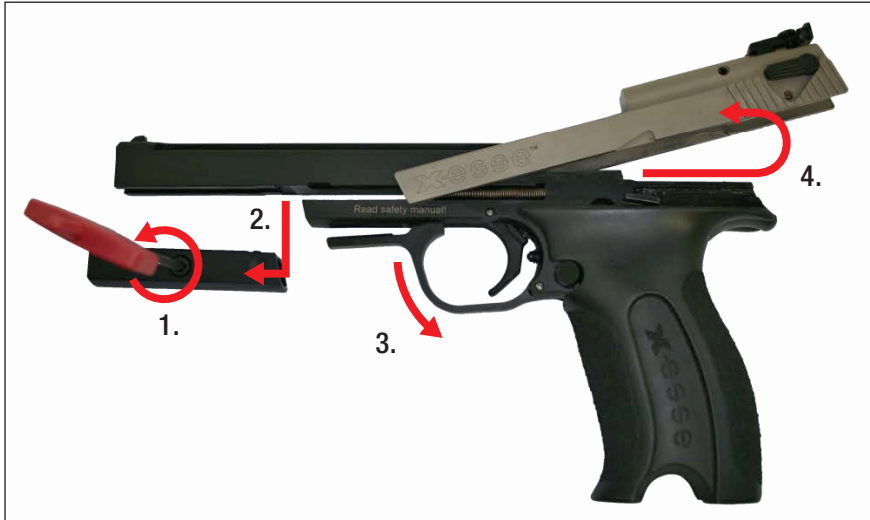

1. Loosen the mounting bolt on the cover with the 3 mm Allen wrench by turning it counter-clockwise.
2. Grasp the recess in the cover between the thumb and index finger. Press together and pull the cover downward.
3. Swing the trigger guard all the way down and hold it in this position.
4. With the other hand, grasp the fluted end of the slide. Pull the slide all the way to the rear and upward over the guides. Guide the slide forward and remove it.

Re-assemble the weapon by performing these steps in reverse order. Make sure that the trigger is tensioned by pulling the hammer rearward and downward until it clicks into place.

4.5 CARE AND CLEANING

In general, after shooting outside it is sufficient to wipe the weapon down with a lightly oiled cloth. The weapon should be cleaned approximately every 1000 rounds. Regular cleaning of the weapon will ensure trouble-free operation, safety and will help to retain the value of the pistol.

1. Perform a safety check (see 4.1 Secure the weapon and check/unload the weapon)
2. Disassemble the weapon (see 4.4 Disassemble the weapon).
3. Starting from the chamber side of the barrel, push an oiled brass or copper wire brush up the bore until all of the lead deposits are gone.
4. Then remove any residue with cleaning pads, felt wads or a wool mop.
5. Clean the barrel seat, feeder ramp, guides, magazine well, and slide with a soft nylon brush. Finish by wiping the parts down with a lightly oiled rag.
6. Clean the magazines in the same manner as described under 5.
7. Lubricate the guide grooves and guide combs with a small amount of acid-free grease.
8. Mount the slide
9. With a soft, lightly oiled cloth wipe down the exterior of the weapon.

NOTICE

Use only cleaning kits made for weapons, which available in any specialty store.



DE

EN

ES

FR

4.6 STORAGE AND TRANSPORT

In general, weapons should be stored in safe, dry and dust-free places. Comply fully with country-specific regulations regarding storage and transport.

- Make sure that unauthorized third parties do not have access to weapons.
- Always store weapons and ammunition separately.
- Avoid exposing the weapon to large temperature fluctuations in order to avoid condensation in or on the weapon.
- Protect the weapon against corrosion by applying a light coat of oil.

CAUTION



- Before firing the weapon, it is essential to remove any oil residue from the magazine and barrel.
- The pistol should always be unloaded with the firing mechanism not under tension and secured during transport. Use the enclosed dry-firing buffer (see figure). This also ensures, when closed, that there is no round in the chamber.



4.7 DRY FIRING/USING THE BUFFER

The weapon includes a buffer attachment for dry-fire training (see figure). The buffer should be used for dry firing and sighting practice.

CAUTION



Firing the weapon without the buffer plug, a round or an empty casing can damage the firing pin, slide, and the frame. That is why you should always use the buffer plug when dry firing.

5 VARIANTS OF THE XESSE TARGET PISTOL

5.1 XESSE - SHORT



DE

EN

ES

FR

Differences between the standard version and the Xesse - short:

- Barrel length 115 mm
- Sight length 175 mm
- Overall length 198 mm
- Total weight Approx. 800 g
- Cover short

Functionality, operation and adjustment are identical with the Xesse - long.

5.2 XESSE - SPORT



Differences between the standard version and the Xesse - Sport:

- Sight length 215 mm
- Overall length 248 mm
- Overall height 148 mm
- Total weight Approx. 950 g
- Integrated front sight in 3 widths (3.2 / 3.6 / 4.0 mm)
- Special micrometer rear sight
- Match grip with adjustable palm rest
- Adjustable match trigger

5.2.1 Adjustable integrated front sight

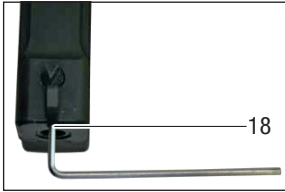

The Sport version of the Xesse has an integrated front sight with three different widths (3.2 / 3.6 / 4.0 mm).

Loosening the screw [18] with a size 1.5 mm Allen wrench lets you to rotate the front sight into the desired position. Align the sight by turning the flat surface (desired sight width) toward the rear. Secure the sight by tightening the screw [18].

DE

EN

ES

FR

5.2.2 Micrometer LPA rear sight

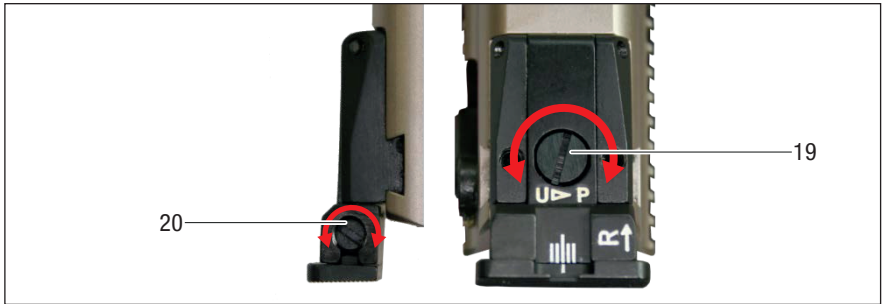

Elevation correction

High shot
Rotate the screw [19] clockwise

Low shot
Rotate the screw [19] counter-clockwise
(See figure)

Horizontal correction

If the shot group is too far to the left
Rotate the screw [20] clockwise
(See figure)

If the shot group is too far to the right
Rotate the screw [20] counter-clockwise

5.2.3 Match grip

The Xesse-Sport pistol is equipped with an anatomically molded plastic handle. Its size is adjustable.



Loosen the mounting screw [21] with a 4 mm Allen wrench.

After making the adjustment, tighten the screw.

5.2.4 Match trigger

In addition to the adjustment options for the pistol's standard trigger (see 3.3.7 Trigger [10]) you can set the trigger-pull weight for an Xesse pistol equipped with the match trigger.

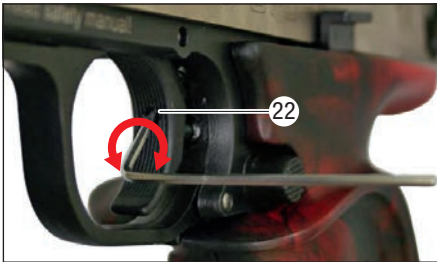

Trigger-pull weight [22]

Rotate the screw [22] clockwise to increase trigger-pull weight.

Make this adjustment with a 1.5 mm Allen wrench.

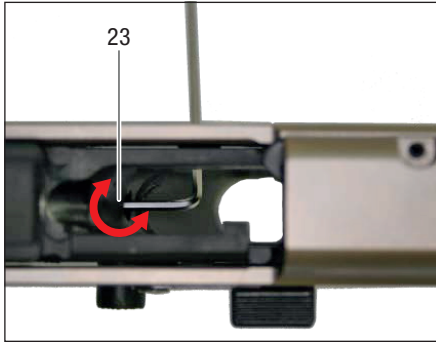

Let-off weight [23]

To adjust the trigger let-off weight, the grip has to be removed. Removal of the grip is described in 3.3.4 Grip [8].

The Xesse-Sport pistol has a small threaded pin [23] inside the let-off adjustment screw [17].

In order to increase the let-off weight, rotate the threaded pin clockwise [23]. To decrease let-off weight, rotate it counter-clockwise.

Make this adjustment with a 1.5 mm offset Allen wrench.

DE

EN

ES

FR

5.3 XESSE – IPSC



Differences between the standard version and the Xesse - IPSC:

- Sight length 215 mm
- Overall height 130 mm
- Overall width 46 mm
- Total weight 880 g
- Integrated front sight in 3 widths (3.2 / 3.6 / 4.0 mm) and contrast inserts
- Special micrometer rear sight
- Wide roll-safety mechanism
- Adjustable trigger
- Mounting threads for optional Picatinny rail

5.3.1 Integrated front sight with contrast inserts

As with the integrated front sight on the Xesse - Sport, the sight is adjusted using a 1.5 mm offset Allen wrench. (See 5.2.1 Adjust the integrated sight)

The white contrast inserts make it faster and easier to aim at dark targets.

5.3.2 Micrometer LPA rear sight

The micrometer LPA rear sight, which comes standard on the Xesse - IPSC, is identical with the rear sight on the Xesse - Sport. To adjust the sight, see 5.2.2 Micrometer LPA rear sight.

5.3.3 IPSC safety lever



In addition to the normal safety lever the Xesse - IPSC is equipped with an enlarged roll-safety mechanism. This optimizes the utility of the safety for dynamic disciplines.

Make sure not to put excessive pressure on the roll safety when opening the slide.

DE

EN

ES

FR

5.3.4 Match trigger

The adjustment options for the Match trigger on the Xesse - IPSC are identical with those of the Xesse - Sport. To adjust the trigger, see 5.2.4 Match trigger.

5.3.5 Picatinny rail

A Picatinny rail is available as an optional accessory for the Xesse-IPSC.

Item no. 276 55 51

The Picatinny rail is attached with three countersunk M4 screws in threaded mounting holes. Before installing the rail, remove the M4 pins with a 2 mm Allen wrench.



Optional sights can be mounted on the rail once it is installed.

6 OPTIONAL ACCESSORIES

Description	Item no.
Fore-end weight, steel 100 g	274 27 42
Fore-end weight, steel 160 g	274 30 10
Magazine, 10 rounds	274 29 90
Universal grip right/left, plastic, black	274 28 12
Anatomical grip right, size S, plastic, red/black	274 28 16
Anatomical grip right, size L, plastic, red/black	274 28 14
Anatomical grip left, size L, plastic, red/black	274 28 18
Picatinny rail	276 55 51
Nano point, mini red dot	2.1017
Red dot point II, 26 mm (1"), incl. assembly	267 61 50

BEDIENUNGSANLEITUNG
INSTRUCTION MANUAL
INSTRUCCIONES DE USO
MODE D'EMPLOI

HÄMMERLI®



DE

EN

ES

FR



La pistola deportiva **Xesse** es un producto de

Carl WALTHER GmbH

Sales

P.O.Box 2740
D-59717 Arnsberg
Donnerfeld 2
D-59757 Arnsberg
Phone +49 (0)2932 / 63 81 00
Fax +49 (0)2932 / 63 81 49

Service

P.O.Box 4325
D-89033 Ulm
Im Lehrer Feld 1
D-89081 Ulm
Phone +49 (0)731 / 15 39 0
Fax +49 (0)731 / 15 39 109

Encontrará más información sobre Carl WALTHER GmbH y sus productos en www.carl-walther.de o mediante la información de contacto precedente.

AVISO LEGAL

A pesar de todo nuestro cuidado y esmero, es posible que algunos datos hayan cambiado —incluso en un corto plazo—. Por tanto, no asumimos ninguna garantía ni responsabilidad por la actualidad, exactitud e integridad de la información.

El contenido y el diseño de las presentes instrucciones de uso están protegidos por derechos de autor.

La reproducción de las páginas o de su contenido exige el consentimiento previo por escrito de Carl WALTHER GmbH, a menos que la reproducción esté autorizada legalmente.

© Copyrights 2014

Carl WALTHER GmbH, D-89081 Ulm

Todos los derechos reservados.

El texto, las imágenes y los gráficos, así como su configuración en las presentes instrucciones de uso, están protegidos por derechos de autor y otras leyes de propiedad intelectual.

Queda prohibido copiar, divulgar, modificar o facilitar a terceros el contenido de estas instrucciones de uso con fines comerciales.



Lea atentamente las indicaciones y advertencias de las presentes instrucciones antes de utilizar esta arma de fuego.

DE

EN

ES

FR

DEUTSCH

SEITE 4

ENGLISH

PAGE 31

ESPAÑOL

PÁGINA 61

FRANÇAIS

PAGE 91

ÍNDICE

1	INTRODUCCIÓN	66
2	INDICACIONES DE SEGURIDAD	66
2.1	Indicaciones generales de seguridad	66
2.2	Indicaciones de seguridad para el manejo de armas	67
2.3	Uso conforme a lo previsto	68
2.4	Responsabilidad y garantía	68
3	DESCRIPCIÓN	69
3.1	Estructura general	69
3.2	Volumen de suministro	69
3.3	Xesse larga	70
3.3.1	Especificaciones técnicas	70
3.3.2	Miras [1] [5]	71
3.3.2.1	Punto de mira [1]	71
3.3.2.2	Alza [5]	71
3.3.2.3	Riel [2]	71
3.3.3	Corredera [3]	72
3.3.3.1	Retén de la corredera [4]	72
3.3.3.2	Seguro [6]	73
3.3.4	Empuñadura [8]	74
3.3.5	Cargador [9]	74
3.3.6	Retén del cargador [7]	75
3.3.7	Gatillo [10]	75
3.3.7.1	Recorrido del primer tiempo [16]	75
3.3.7.2	Posición del punto de presión [17]	76
4	MANEJO GENERAL	77
4.1	Establecer y comprobar la seguridad/descargar en arma	77
4.2	Cargar el arma	78
4.3	Disparar	79
4.4	Despiezar el arma	80
4.5	Conservación y limpieza	81
4.6	Almacenamiento y transporte	82
4.7	Entrenamiento en seco/amortiguador	82

5	VARIANTES DE LA PISTOLA DEPORTIVA XESSE	83
5.1	Xesse corta	83
5.2	Xesse deportiva	84
5.2.1	Ajuste del punto de mira integral	85
5.2.2	Alza micrométrica LPA	85
5.2.3	Empuñadura de competición	86
5.2.4	Gatillo de competición	86
5.3	Xesse IPSC	88
5.3.1	Punto de mira integral con marcas de contraste	88
5.3.2	Alza micrométrica LPA	88
5.3.3	Aleta de seguro IPSC	89
5.3.4	Gatillo de competición	89
5.3.5	Riel Picatinny	90
6	ACCESORIOS ESPECIALES OPCIONALES	90

DE

EN

ES

FR

1 INTRODUCCIÓN

ESTIMADO TIRADOR DEPORTIVO:

Le agradecemos que se haya decidido por un producto de nuestra marca. La nueva pistola Xesse fusiona las últimas innovaciones tecnológicas con sofisticadas funciones de eficacia probada.

Estamos seguros de ofrecerle un arma deportiva de una alta gama excepcional que marca la pauta en calidad y desarrollo, y le deseamos mucha satisfacción, éxitos deportivos y en todo momento buen tino con su nueva pistola.

Su equipo de Carl WALTHER

2 INDICACIONES DE SEGURIDAD

En las presentes instrucciones de uso se describen la estructura, el ajuste, el manejo y la conservación de la pistola Xesse. En lo sucesivo se utilizarán igualmente los términos pistola y arma.

Las instrucciones de uso son parte integrante de la pistola y, por tanto, deben guardarse siempre junto con el arma, para posibilitar en todo momento su lectura antes de usar la pistola.

La pistola Xesse ha sido desarrollada siguiendo el máximo nivel en tecnología de armas y las directrices reconocidas sobre seguridad y protección del usuario.

Aun así, se trata de un arma y, por tanto, solo debe ser usada por personas que hayan leído y comprendido completamente las presentes instrucciones de uso. Su utilización debe tener lugar con la atención y el cuidado debidos y siguiendo las indicaciones de seguridad descritas en estas instrucciones de uso y las normas específicas vigentes en cada país.

PELIGRO



PELIGRO DE MUERTE

Al utilizar una pistola, cualquier acto irreflexivo puede originar un peligro agudo tanto para la integridad física y la vida del usuario y de terceros como para el entorno inmediato.

- ▶ Leer atentamente las siguientes indicaciones de seguridad y seguirlas al manejar el arma.
-

2.1 INDICACIONES GENERALES DE SEGURIDAD

Respetar y cumplir las normas específicas de cada país relativas al manejo de armas y municiones.

- Leer completa y detenidamente las instrucciones de uso antes de utilizar la pistola. Utilizar la pistola solo cuando se hayan comprendido las instrucciones.
- Guardar siempre las presentes instrucciones de uso junto con la pistola.
- Guardar asimismo toda posible adición o suplemento de las presentes instrucciones de uso junto con la pistola.
- En caso de entregar la pistola a otro usuario o a un nuevo propietario, adjuntar siempre las instrucciones de uso.

- Permitir el acceso a la pistola únicamente a personas que hayan leído y comprendido completamente las presentes instrucciones de uso y que estén autorizadas para ello según las normas vigentes.
- Abstenerse de disparar con armas o de manejarlas si se está bajo los efectos del alcohol, medicamentos o drogas.

DE

EN

ES

FR

2.2 INDICACIONES DE SEGURIDAD PARA EL MANEJO DE ARMAS

- Usar siempre protección auditiva y gafas protectoras al disparar. Indicar a las personas que se encuentran cerca que utilicen protección auditiva y gafas protectoras. 
- Guardar la pistola y la munición conforme a las disposiciones legales. Las personas no autorizadas (especialmente los niños) no deberán tener acceso a la pistola.
- No disparar contra superficies planas como piedras, hormigón, paredes, puertas, cristales o incluso agua. El proyectil puede atravesarlas o desviarse en una dirección imprevisible.
- Antes de comenzar la acción de disparar, en caso de fallos y antes de efectuar la limpieza, comprobar que la pistola esté descargada y el cañón, libre de cuerpos extraños.
- Manejar la pistola descargada como si estuviese cargada. Sostener siempre la pistola de modo de no poner en peligro a otras personas.
- Dirigir la pistola siempre hacia una zona segura.
- No dirigir nunca la pistola hacia personas, independientemente de que esté cargada o descargada. Incluso la pistola más segura puede volverse peligrosa para usted y otras personas si se la maneja incorrectamente.
- Colocar por principio el dedo de disparo (índice) hacia fuera, en el cuerpo del arma. Oprimir el gatillo únicamente cuando la pistola esté dirigida hacia un blanco seguro.
- **Nunca** ejercer fuerza al manejar, inspeccionar, despiezar, limpiar y ensamblar el arma. El manejo inapropiado afecta al funcionamiento y la seguridad de la pistola.
- Despiezar la pistola únicamente en la medida descrita en las presentes instrucciones.
- La seguridad y el funcionamiento solo se garantizan en tanto la pistola y la munición se encuentren en perfecto estado técnico.
- Si la pistola ha sido afectada por factores externos tales como la corrosión, una caída, etc., hacerla comprobar por un armero cualificado.
- Antes de disparar, eliminar siempre el exceso de grasa y aceite y asegurarse de que el cañón esté limpio y libre de cuerpos extraños.
- No sustituir, transformar, modificar ni cambiar de sitio ninguna pieza de la pistola más allá de lo descrito en las presentes instrucciones.
- Cualquier modificación inadecuada afecta a la seguridad y fiabilidad de la pistola y puede conllevar lesiones o la muerte.

- Encargar los trabajos de reparación y servicio únicamente a la empresa Carl WALTHER GmbH o a un taller cualificado.
- No soltar, llevar de un lado a otro, transportar ni dejar caer nunca una pistola cargada.

2.3 USO CONFORME A LO PREVISTO

La pistola Xessee es un arma calibre .22 LR para tiro deportivo al blanco en campos de tiro autorizados para tal fin.

2.4 RESPONSABILIDAD Y GARANTÍA

Carl WALTHER GmbH no asume ninguna responsabilidad ni garantía por incidentes debidos a:

- Inobservancia de las presentes instrucciones de uso.
- Incumplimiento e inobservancia de las normas específicas vigentes en cada país, relativas al manejo de armas y municiones.
- Manejo incorrecto del arma.
- Tratamiento inadecuado.
- Almacenamiento incorrecto.
- Negligencia o imprudencia.
- Utilización de accesorios y recambios de otros fabricantes sin autorización expresa y por escrito de Carl WALTHER GmbH.
- Modificaciones, reformas y añadidos en la pistola sin autorización expresa y por escrito de Carl WALTHER GmbH.

3 DESCRIPCIÓN

3.1 ESTRUCTURA GENERAL

La pistola Xesse es un arma de fuego portátil semiautomática, y es adecuada para disparar cartuchos calibre .22 LR.

A continuación se explican los componentes de la pistola Xesse en su versión larga. Los componentes distintos de otros modelos se describen en el capítulo 5, Variantes de la pistola deportiva Xesse.



- | | | |
|-------------------------|----------------------|----------------|
| 1 Punto de mira | 5 Alza | 9 Cargador |
| 2 Riel (cola de milano) | 6 Seguro | 10 Gatillo |
| 3 Corredera | 7 Retén del cargador | 11 Guardamonte |
| 4 Retén de la corredera | 8 Empuñadura | 12 Tapa |

3.2 VOLUMEN DE SUMINISTRO

- Pistola en maletín de plástico
- 2 cargadores (capacidad para 10 cartuchos)
- Herramientas
- Amortiguador para entrenamiento en seco
- Instrucciones de uso

DE

EN

ES

FR

3.3 XESSE LARGA



3.3.1 Especificaciones técnicas

Dimensiones (La x Al x An)	235 mm × 130 mm × 38 mm
Peso (con 1 cargador)	870 g
Longitud del cañón	150 mm
Longitud de la mira	210 mm
Calibre	.22 LR
Capacidad del cargador	máx. de 10 cartuchos

3.3.2 Miras [1] [5]

3.3.2.1 Punto de mira [1]

La pistola Xesse tiene un punto de mira fijo de 3,5 mm de ancho.

3.3.2.2 Alza [5]

La pistola Xesse tiene un alza ajustable. Las desviaciones de la posición del impacto se pueden compensar en altura y lateralmente.

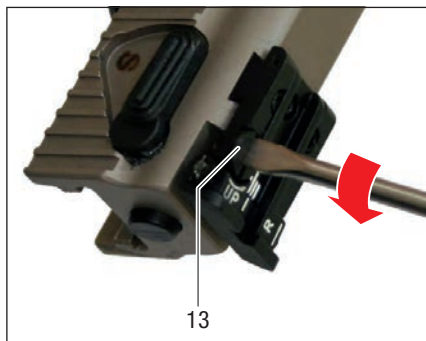

Corrección de la altura

En caso de tiro alto
Girar el tornillo [13] en sentido horario
En caso de tiro bajo
Girar el tornillo [13] en sentido antihorario
(véase imagen)

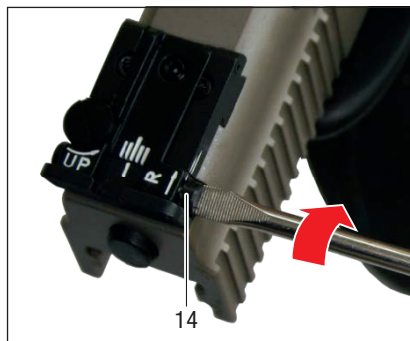

Corrección lateral

En caso de tiro a la izquierda
Girar el tornillo [14] en sentido horario
(véase imagen)
En caso de tiro a la derecha
Girar el tornillo [14] en sentido antihorario

En relación a una distancia de 25 m, con 1 clic se varía:

- Corrección de la altura aprox. 1 cm
- Corrección lateral aprox. 0,5 cm

3.3.2.3 Riel [2]

En la parte superior del cañón se encuentra un riel cola de milano normalizado de 11 mm, que permite montar a deseo distintos aparatos de puntería.

DE

EN

ES

FR

3.3.3 Corredera [3]

La pistola Xesse posee una corredera con retroceso simple, que está recubierta con una capa anticorrosión.

En la parte posterior de la corredera están montados el alza [5] y el seguro [6]. Una zona acanalada posibilita el agarre seguro de la mano con la que no se dispara.

3.3.3.1 Retén de la corredera [4]

En el lado izquierdo del cuerpo del arma se encuentra el retén de la corredera [4], que permite bloquear la corredera [3] en una posición posterior abierta.

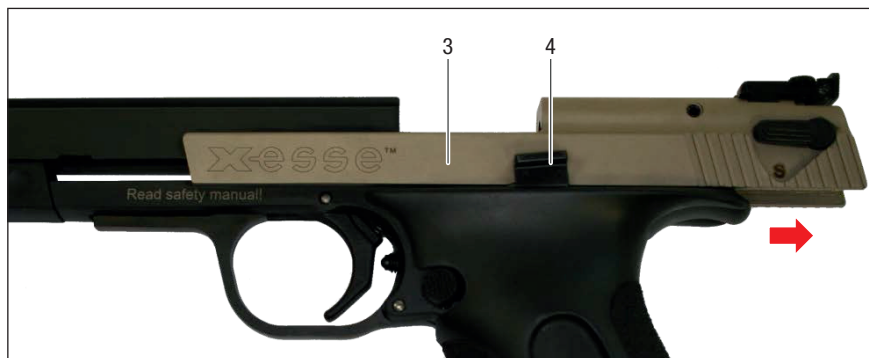

El retén [4] se puede manejar de forma manual tirando de la corredera [3] completamente hacia atrás con la mano izquierda y presionando el retén [4] hacia arriba con el pulgar de la mano derecha. Soltando lentamente la corredera [3] se evita que salte hacia delante.

El retén de la corredera [4] se activará de forma automática si en el arma se encuentra colocado un cargador [9] vacío. Lo mismo ocurrirá tras haberse disparado el último proyectil de un cargador. A continuación, la corredera [3] se bloqueará en la posición abierta.

3.3.3.2 Seguro [6]

La pistola Xesse cuenta con un seguro manual, situado en el lado izquierdo de la corredera.



El seguro bloquea el percutor, y evita de tal modo que se efectúe un disparo accidental. Estará activado cuando la palanca del seguro señale horizontalmente hacia delante y, por tanto, pueda verse la letra S.



Si la palanca de selección señala hacia delante y abajo y se ve el punto rojo, entonces el arma está sin seguro y puede dispararse.



Es imprescindible prestar atención a que la palanca del seguro siempre se encuentre en una posición final. De lo contrario, el arma puede dispararse al accionar el gatillo.

ADVERTENCIA



Sostenga siempre el arma de modo que ni usted ni otras personas corran peligro en ningún momento.

DE

EN

ES

FR

3.3.4 Empuñadura [8]

La empuñadura de la pistola Xesse consta de dos cachas de plástico. Su superficie de conformación especial posibilita una sujeción óptima y un mejor manejo del arma. La estructura simétrica permite el manejo ambidiestro de la pistola.



Girando el tornillo [15] en sentido antihorario es posible desmontar la empuñadura.

Utilice para ello el destornillador para tornillos ranurados incluido.

Las dos cachas, entonces, se pueden quitar lateralmente.

Para efectuar el montaje, proceda en el orden inverso.

3.3.5 Cargador [9]



Solo es posible utilizar tipos de munición calibre .22 LR. No se recomienda usar munición HV (de alta velocidad).

El cargador de la pistola Xesse tiene una capacidad máxima de 10 cartuchos.

En el lado izquierdo se puede observar el contenido.

Revise de vez en cuando los labios del cargador y el muelle elevador para detectar posibles signos de desgaste.

3.3.6 Retén del cargador [7]

Presionando el retén del cargador se suelta la fijación del cargador que se encuentra en el arma. Oprima este botón solamente con la mano que sostiene el arma. Asegure con la otra mano que el cargador [9] no caiga de forma incontrolada.

3.3.7 Gatillo [10]

El gatillo está ajustado de fábrica de forma óptima, pero también ofrece la posibilidad de ajustar individualmente el recorrido del primer tiempo y la posición del punto de presión.

PELIGRO



Toda modificación en los ajustes de fábrica del gatillo puede producir daños, fallos y, eventualmente, la incapacidad de funcionamiento de la pistola.

Además de ello, existe el peligro de que el arma se dispare por un ligero roce del gatillo, sacudidas u otro tipo de manipulaciones.

No efectúe ninguna modificación sin contar con amplios conocimientos y experiencia en la materia (personal especializado, armeros, tiradores muy experimentados).

3.3.7.1 Recorrido del primer tiempo [16]

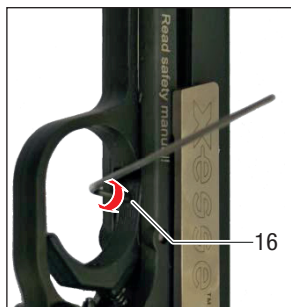

Girando el tornillo [16] en sentido horario es posible reducir el recorrido del primer tiempo. Girándolo en sentido antihorario, el recorrido aumenta.

Utilice para ello una llave Allen acodada de 1,5 mm.

ATENCIÓN



El ajuste demasiado corto del recorrido del primer tiempo puede producir fallas en el funcionamiento de la pistola.

3.3.7.2 Posición del punto de presión [17]

Para ajustar el punto de presión, primero es preciso desmontar la empuñadura. Proceda para ello como se describe en 3.3.4 Empuñadura [8].



Con el tornillo [17] es posible modificar la posición del punto de presión.

Girando el tornillo en sentido horario, el punto se desplaza hacia delante; girándolo en sentido antihorario, hacia atrás.

Utilice para ello el destornillador para tornillos ranurados.

ATENCIÓN



Si se selecciona una posición del punto de presión demasiado alejada hacia delante, es posible que el gatillo no se accione.

Si se selecciona una posición del punto de presión demasiado alejada hacia atrás, el peso del gatillo solo aumentará tras producirse el disparo o no se dispondrá de ningún punto de presión.

4 MANEJO GENERAL

Antes de utilizar la pistola Xesse, familiarícese con el manejo y el funcionamiento siguiendo las presentes instrucciones de uso.

ADVERTENCIA



Cuando se manipula una pistola, siempre existe el riesgo de que se dispare por accidente, lo que puede conllevar heridas con peligro de muerte.

- ▶ No soltar nunca una pistola cargada.
- ▶ No llevar nunca una pistola cargada de un lado a otro.
- ▶ No dejar nunca caer una pistola cargada.

La pistola solo debe ser usada por personas que hayan leído y comprendido completamente las presentes instrucciones de uso. Su utilización debe tener lugar con la atención y el cuidado debidos y siguiendo las indicaciones de seguridad descritas en estas instrucciones de uso (capítulo 2) y las normas específicas vigentes en cada país.

4.1 ESTABLECER Y COMPROBAR LA SEGURIDAD/DESCARGAR EN ARMA

La comprobación de seguridad deberá realizarse antes y después de cada acción de disparar, tras una interrupción o en caso de mal funcionamiento. Esta comprobación sirve para cerciorarse de que no haya ninguna munición o proyectil en la pistola.

También se deberá efectuar especialmente tras recibir el arma de otro usuario, o bien cuando por distintos motivos se dude del estado de carga de la pistola.

1. Sostener la pistola en la mano de forma segura, sin colocar el dedo en el gatillo; dirigir el arma hacia una zona segura (p. ej. un parabalas).
2. Verifique que el arma tenga el seguro puesto. De no ser así, colóquelo (véase 3.3.3.2 Seguro [6]).
3. Abrir la corredera y bloquearla en la posición abierta (véase 3.3.3.1 Retén de la corredera [4]).
4. Extraiga el cargador eventualmente colocado en el arma presionando el retén del cargador (véase 3.3.6 Retén del cargador [7]).
5. Retire toda munición y componente de munición, como p. ej. cartuchos y casquillos.
6. Controle que no haya ningún cuerpo extraño o suciedad en el cañón.

4.2 CARGAR EL ARMA

1. Abra la corredera [3] de la pistola y bloquéela en la posición posterior con el retén de la corredera [4].
2. Llene un cargador con 10 cartuchos como máximo (véase imagen).
3. Introduzca desde abajo el cargador lleno en su alojamiento, y preste atención a que encaje en el retén del cargador.
4. Presione el retén de la corredera [4] de modo que la corredera [3] salte hacia delante introduciendo un cartucho. Como alternativa también puede tirar de la corredera [3] completamente hacia atrás con la mano con la que no se dispara hasta que el retén de la corredera [4] descienda, y soltar a continuación la corredera de modo que salte hacia delante.
5. El arma. entonces. está cargada.



ATENCIÓN



Dejar siempre que la corredera salte completamente hacia delante; no acompañarla nunca hacia delante con la mano.

4.3 DISPARAR

El disparo de armas de fuego solo está permitido en campos de tiro autorizados para tal fin. Es imprescindible respetar el reglamento vigente del campo de tiro. Además, se obedecerán las indicaciones del personal de vigilancia.

1. Realice una comprobación de seguridad (véase 4.1 Establecer y comprobar la seguridad/descargar el arma).
2. Cargue el arma (véase 4.2 Cargar el arma).
3. Mantenga el dedo de disparo extendido sobre el lado exterior del cuerpo del arma.
4. Quite el seguro del arma.
5. Dirija el arma hacia un blanco seguro.
6. Apunte a través del alza y el punto de mira.
7. Coloque el dedo en el gatillo.
8. Cuando esté seguro de acertar en el punto deseado del blanco, apriete el gatillo.
9. El arma se recarga de forma automática tras cada disparo hasta que el cargador se vacía.
10. Después de soltar el gatillo, el arma estará nuevamente preparada y será posible volver a disparar.
11. Tras disparar deberá efectuarse una comprobación de seguridad.

ADVERTENCIA



Durante el disparo, la corredera se abre automáticamente y se desliza hacia atrás con suma rapidez. Mantenga la cara y las manos alejados de la corredera, en especial de su extremo posterior. Los casquillos y otras partículas calientes pueden producir quemaduras. Por lo tanto, use siempre gafas de seguridad y protección auditiva.

Toda otra persona presente también deberá respetar las normas de seguridad. Dado el caso, exija el cumplimiento de dichas normas.

Asegúrese de que sus acciones no generen peligro o lesiones para usted ni para otras personas.

4.4 DESPIEZAR EL ARMA

ATENCIÓN



El despiece del arma solo debería realizarse en un ambiente limpio y tranquilo. Realice primero una comprobación de seguridad (véase 4.1 Establecer y comprobar la seguridad/descargar el arma).

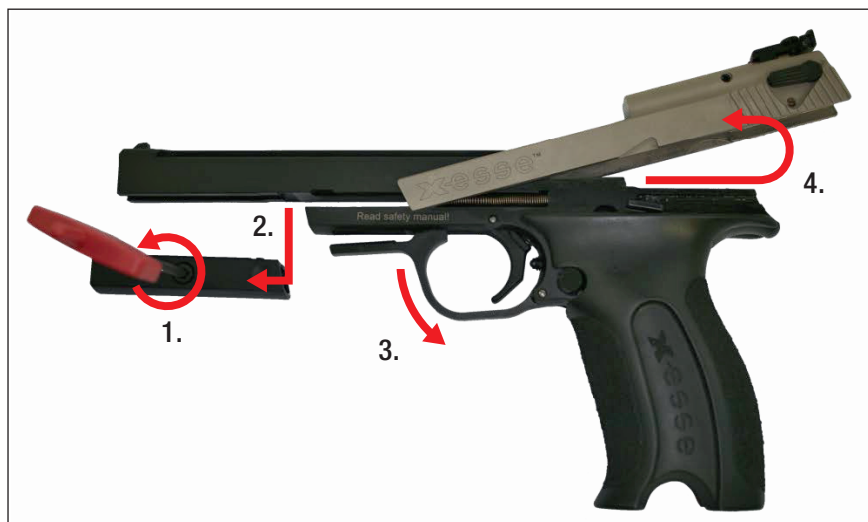

1. Afloje el tornillo de fijación de la tapa girándolo en sentido antihorario con la llave Allen de 3 mm.
2. Tome la tapa colocando el dedo índice y el pulgar en las muescas. Oprima la tapa en ambos puntos y sáquela hacia abajo.
3. Desplace el guardamonte lo máximo hacia abajo y sosténgalo en esa posición.
4. Tome con la otra mano el extremo de la corredera, en la parte acanalada. Tire de la corredera completamente hacia atrás y más allá de las guías hacia arriba. Desplace entonces la corredera hacia delante y sáquela.

El montaje del arma se realiza en el orden inverso. Tenga en cuenta que el gatillo se amartilla previamente presionando el martillo hacia atrás y hacia abajo hasta que encaje.

4.5 CONSERVACIÓN Y LIMPIEZA

En general, es suficiente limpiar el arma con un paño ligeramente aceitado después de haber disparado. Se recomienda limpiar el arma aproximadamente cada 1000 disparos. La limpieza periódica garantiza el funcionamiento correcto y la seguridad de la pistola, además de mantener su valor.

1. Realice una comprobación de seguridad (véase 4.1 Establecer y comprobar la seguridad/descargar el arma).
2. Despiece el arma (véase 4.4 Despiezar el arma).
3. Pase varias veces un cepillo de latón o cobre aceitado a través del cañón desde el lado de la recámara hasta remover todos los depósitos de plomo.
4. Quite a continuación los restos desprendidos usando mechas de limpieza, tapones de fieltro o estopa limpios.
5. Limpiar el cañón, la rampa de alimentación, las guías, el alojamiento del cargador y la corredera con un cepillo de plástico blando. A continuación, repasar con un paño suave y ligeramente aceitado.
6. Limpiar los cargadores del mismo modo descrito en el punto 5.
7. Humedecer las ranuras de las guías y los peines guía con un poco de grasa neutra.
8. Montar la corredera.
9. Limpiar el exterior del arma completa con un paño suave ligeramente aceitado.

NOTA

Use únicamente accesorios especiales para limpieza de armas, disponibles en tiendas especializadas.

DE

EN

ES

FR

4.6 ALMACENAMIENTO Y TRANSPORTE

Por norma general, las armas deben guardarse en un lugar seguro, seco y sin polvo. Es imprescindible respetar las normas específicas de cada país relativas al almacenamiento y transporte.

- Asegúrese de que ningún tercero no autorizado tenga acceso a las armas.
- Almacene siempre las armas y la munición por separado.
- Evite exponer el arma a grandes fluctuaciones de temperatura, a fin de impedir que la humedad del aire se condense en sus componentes.
- Proteja el arma contra la corrosión aplicando una ligera película de aceite.

ATENCIÓN



- Antes de la acción de disparar, es imprescindible eliminar los restos de aceite en el cargador y el cañón.
- La pistola siempre se transportará descargada, desamartillada y con el seguro puesto. Utilice para ello el amortiguador para entrenamiento en seco incluido (véase imagen). Con ello se asegura que, incluso en posición cerrada, no se encuentre ningún cartucho en la recámara.



4.7 ENTRENAMIENTO EN SECO/AMORTIGUADOR

Para el entrenamiento en seco el arma incluye un amortiguador (véase imagen), que se utilizará en las prácticas de tiro y puntería.

ATENCIÓN



Si el arma se dispara sin amortiguador, cartucho o casquillo vacío, pueden producirse daños en el percutor, la corredera y el armazón. Por lo tanto, utilice siempre el amortiguador.

5 VARIANTES DE LA PISTOLA DEPORTIVA XESSE

5.1 XESSE CORTA



A diferencia del modelo estándar, la pistola Xesse corta incluye:

- Longitud del cañón 115 mm
- Longitud de la mira 175 mm
- Longitud total 198 mm
- Peso total aprox. 800 g
- Tapa corta

La funcionalidad, el manejo y el ajuste son idénticos a los de la pistola Xesse larga.

DE

EN

ES

FR

5.2 XESSE DEPORTIVA



A diferencia del modelo estándar, la pistola Xesse deportiva incluye:

- Longitud de la mira 215 mm
- Longitud total 248 mm
- Altura total 148 mm
- Peso total aprox. 950 g
- Punto de mira integral con 3 anchuras (3,2 / 3,6 / 4,0 mm)
- Alza micrométrica especial
- Empuñadura de competición con apoyo del canto de la mano ajustable
- Gatillo de competición ajustable

5.2.1 Ajuste del punto de mira integral

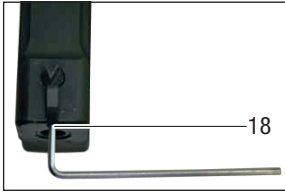

La pistola Xesse en versión deportiva posee un punto de mira integral con tres anchuras distintas (3,2 / 3,6 / 4,0 mm).

Aflojando el tornillo [18] con una llave Allen de 1,5 mm es posible girar libremente el punto de mira en el armazón. Alinee el punto de mira haciendo que la superficie plana elegida (anchura deseada) señale hacia atrás. Fije el punto de mira apretando el tornillo [18].

DE

EN

ES

FR

5.2.2 Alza micrométrica LPA

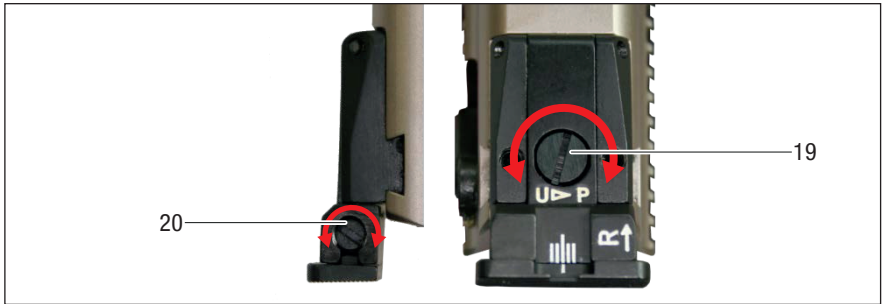

Corrección de la altura

En caso de tiro alto
Girar el tornillo [19] en sentido horario

En caso de tiro bajo
Girar el tornillo [19] en sentido antihorario
(véase imagen)

Corrección lateral

En caso de tiro a la izquierda
Girar el tornillo [20] en sentido horario
(véase imagen)

En caso de tiro a la derecha
Girar el tornillo [20] en sentido antihorario

5.2.3 Empuñadura de competición

La pistola Xesse deportiva está provista de una empuñadura anatómica de plástico, cuyo tamaño se puede adaptar.



Para ello, afloje el tornillo de fijación [21] usando una llave Allen de 4 mm.

Una vez realizado el ajuste, dicho tornillo se vuelve a apretar.

5.2.4 Gatillo de competición

Además de las opciones de ajuste del gatillo estándar (véase 3.3.7 Gatillo [10]) de la pistola Xesse, el gatillo de competición permite ajustar el peso del primer tiempo y el peso del punto de presión.

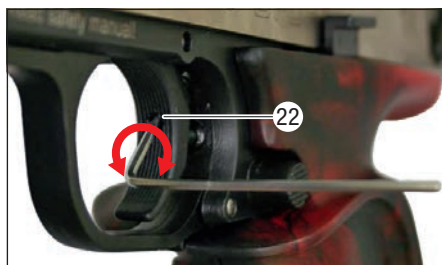

Peso del primer tiempo [22]

Para aumentar el peso del primer tiempo, gire el tornillo [22] en sentido horario.

Utilice para ello una llave Allen de 1,5 mm.

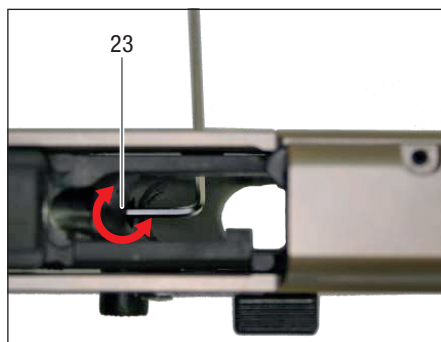

Peso del punto de presión [23]

Para ajustar el peso del punto de presión, primero es preciso desmontar la empuñadura. Proceda para ello como se describe en 3.3.4 Empuñadura [8].

En la pistola Xesse deportiva, dentro del tornillo para la posición del punto de presión [17] se encuentra un pequeño tornillo prisionero [23].

Para aumentar el peso del punto de presión, gire el tornillo prisionero [23] en sentido horario; para reducirlo, gírelo en sentido antihorario.

Utilice para ello una llave Allen acodada de 1.5 mm.

DE

EN

ES

FR

5.3 XESSE IPSC



A diferencia del modelo estándar, la pistola Xesse IPSC incluye:

- Longitud de la mira 215 mm
- Altura total 130 mm
- Anchura total 46 mm
- Peso total 880 g
- Punto de mira integral con 3 anchuras (3,2 / 3,6 / 4,0 mm) y marcas de contraste
- Alza micrométrica especial
- Aleta ancha de seguro
- Gatillo ajustable
- Rosca de fijación para riel Picatinny opcional

5.3.1 Punto de mira integral con marcas de contraste

De forma similar al punto de mira integral de la pistola Xesse deportiva, el ajuste se efectúa con una llave Allen acodada de 1,5 mm (véase 5.2.1 Ajuste del punto de mira integral).

Las marcas de contraste blancas sirven para apuntar objetivos oscuros con mayor rapidez y facilidad.

5.3.2 Alza micrométrica LPA

El alza micrométrica LPA, montada de serie en la pistola Xesse IPSC, presenta una estructura igual al alza de la pistola Xesse deportiva. Respecto al ajuste, véase 5.2.2 Alza micrométrica LPA.

5.3.3 Aleta de seguro IPSC



Además de la palanca usual del seguro, la Xesse IPSC está provista de una aleta de mayor tamaño, que permite optimizar el manejo del seguro en las disciplinas dinámicas.

Preste atención a que la aleta no se sobrecargue durante la apertura de la corredera.

DE

EN

ES

FR

5.3.4 Gatillo de competición

Las opciones de ajuste del gatillo de competición de la pistola Xesse IPSC son idénticas a las de la Xesse deportiva. Respecto a los ajustes, véase 5.2.4 Gatillo de competición.

5.3.5 Riel Picatinny

Como accesorio opcional para la pistola Xesse IPSC, se encuentra disponible un riel Picatinny. N.º de ref. 276 55 51

Se fija con tres tornillos de cabeza avellanada M4 en las roscas previstas para tal fin. Previamente es necesario sacar los tornillos prisioneros M4 usando una llave Allen de 2 mm.



Una vez realizado el montaje será posible utilizar dispositivos de puntería opcionales.

6 ACCESORIOS ESPECIALES OPCIONALES

Denominación	N.º de referencia
Contrapeso de acero 100 g	274 27 42
Contrapeso de acero 160 g	274 30 10
Cargador de 10 cartuchos	274 29 90
Empuñadura universal derecha/izquierda, plástico, negro	274 28 12
Empuñadura anatómica derecha, tamaño S, plástico, rojo/negro	274 28 16
Empuñadura anatómica derecha, tamaño L, plástico, rojo/negro	274 28 14
Empuñadura anatómica izquierda, tamaño L, plástico, rojo/negro	274 28 18
Riel Picatinny	276 55 51
Nano Point, mira Mini Red Dot	2.1017
Mira Red Dot Point II, 26 mm (1"), incl. montaje	267 61 50

BEDIENUNGSANLEITUNG
INSTRUCTION MANUAL
INSTRUCCIONES DE USO
MODE D'EMPLOI

HÄMMERLI®



DE

EN

ES

FR

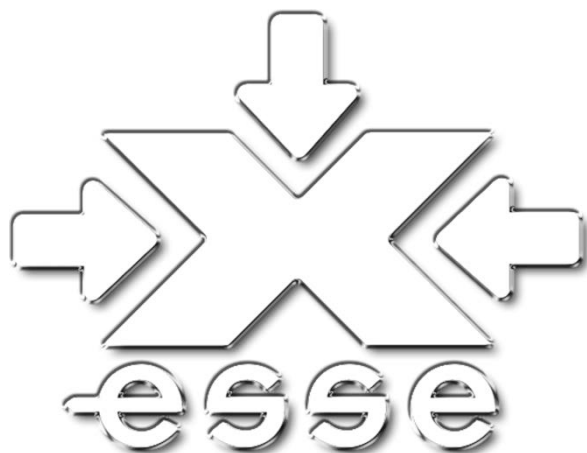

Le pistolet de sport **Xesse** est un produit de

Carl WALTHER GmbH

Service commercial

Boîte postale 2740

D - 59717 Arnsberg

Donnerfeld 2

D - 59757 Arnsberg

Téléphone +49 (0)2932 / 63 81 00

Télécopie +49 (0)2932 / 63 81 49

Service après-vente

Boîte postale 4325

D - 89033 Ulm

Im Lehrer Feld 1

D - 89081 Ulm

Téléphone +49 (0)731 / 15 39 0

Télécopie +49 (0)731 / 15 39 109

Pour plus d'informations relatives à l'entreprise Carl WALTHER GmbH et à ses produits, veuillez consulter notre site Internet à www.carl-walther.de ou nous contacter au moyen des informations mentionnées ci-dessus.

NOTES LÉGALES

En dépit de toutes nos précautions, les données sont susceptibles d'être modifiées sans préavis. Il s'ensuit que nous ne garantissons pas et déclinons toute responsabilité en ce qui concerne l'actualité, l'exactitude et l'exhaustivité des informations.

Le contenu et la mise en forme du mode d'emploi sont protégés par des droits d'auteur.

La copie des pages ou de leur contenu est soumise à l'autorisation écrite préalable de Carl WALTHER GmbH, sous réserve que la loi n'autorise pas la copie.

© Copyrights 2014

Carl WALTHER GmbH, D - 89081 Ulm (Allemagne)

Tous droits réservés.

Le texte, les illustrations et les graphiques ainsi que leur disposition dans ce mode d'emploi sont protégés entre autres par le droit d'auteur.

Il est interdit de copier, distribuer, modifier ou communiquer à des tiers le contenu de ce mode d'emploi à des fins commerciales.



Lisez attentivement les directives et les mises en garde de ce mode d'emploi avant d'utiliser cette arme à feu.

DE

EN

ES

FR

DEUTSCH

SEITE 4

ENGLISH

PAGE 31

ESPAÑOL

PÁGINA 61

FRANÇAIS

PAGE 91

TABLE DES MATIÈRES

1	INTRODUCTION	6
2	INSTRUCTIONS DE SÉCURITÉ	6
2.1	Instructions générales de sécurité	6
2.2	Instructions de sécurité relatives au maniement des armes	7
2.3	Usage conforme	8
2.4	Responsabilité et garantie	8
3	DESCRIPTION	9
3.1	Structure générale	9
3.2	Contenu de livraison	9
3.3	Xesse - long	10
3.3.1	Caractéristiques techniques	10
3.3.2	Visée [1] [5]	11
3.3.2.1	Guidon [1]	11
3.3.2.2	Mire [5]	11
3.3.2.3	Glissière [2]	11
3.3.3	Culasse [3]	12
3.3.3.1	Verrou de culasse [4]	12
3.3.3.2	Sûreté [6]	13
3.3.4	Poignée de crosse [8]	14
3.3.5	Chargeur [9]	14
3.3.6	Arrêteur de chargeur [7]	15
3.3.7	Détente [10]	15
3.3.7.1	Précourse [16]	15
3.3.7.2	Position du point de pression [17]	16
4	MANIPULATION GÉNÉRALE	17
4.1	Instaurer la sécurité et contrôler / décharger l'arme	17
4.2	Charger l'arme	18
4.3	Tirer	19
4.4	Désassembler l'arme	20
4.5	Entretien et nettoyage	21
4.6	Rangement et transport	22
4.7	Entraînement à vide / insert tampon	22

5	VARIANTES DU PISTOLET DE SPORT XESSE	23
5.1	Xesse - court	23
5.2	Xesse - Sport	24
5.2.1	Réglage guidon intégral	25
5.2.2	Mire micrométrique LPA	25
5.2.3	Poignée de crosse match	26
5.2.4	Détente match	26
5.3	Xesse – IPSC	28
5.3.1	Guidon intégral avec inserts contraste	28
5.3.2	Mire micrométrique LPA	28
5.3.3	Levier de sûreté IPSC	29
5.3.4	Détente match	29
5.3.5	Glissière Picatinny	30
6	ACCESSOIRES SPÉCIAUX EN OPTION	30

DE

EN

ES

FR

1 INTRODUCTION

CHÈRE TIREUSE SPORTIVE, CHER TIREUR SPORTIF,

Merci d'avoir fait le choix d'utiliser un produit de notre marque. Le nouveau pistolet de sport Xesse réunit les innovations techniques les plus récentes et des fonctions éprouvées.

Nous sommes convaincus de vous proposer avec ce pistolet de sport une arme de sport d'une valeur extrême dont la qualité et la conception constituent des références en la matière. Nous vous souhaitons beaucoup de plaisir à utiliser votre nouveau pistolet de sport et de remporter des victoires grâce à ce dernier. Tirez juste !

L'équipe Carl WALTHER

2 INSTRUCTIONS DE SÉCURITÉ

Le présent mode d'emploi décrit la structure, le réglage, la manipulation et l'entretien du pistolet Xesse. Les termes de pistolet et d'arme seront également employés dans la suite du présent mode d'emploi.

Le mode d'emploi est un élément du pistolet et doit être conservé en permanence à proximité de ce dernier afin de pouvoir renseigner l'utilisateur avant toute utilisation du pistolet.

Le pistolet Xesse a été conçu selon les techniques les plus modernes en matière d'armement et les directives reconnues de sécurité et de protection de l'utilisateur.

Il reste malgré tout une arme et son utilisation est de ce fait réservée à des personnes qui ont lu et assimilé toutes les informations contenues dans le présent mode d'emploi. Le pistolet doit être utilisé avec tout le soin requis en respectant les instructions de sécurité décrites dans le présent mode d'emploi et les directives nationales en vigueur.

DANGER



DANGER DE MORT

L'utilisation du pistolet peut présenter en cas de manipulations inconsidérées un danger imminent de blessure ou de mort pour l'utilisateur, ainsi que pour des tiers, et de dommages pour les matériels à proximité.

- Lire attentivement et mettre en pratique dans leur intégralité les instructions de sécurité suivantes.
-

2.1 INSTRUCTIONS GÉNÉRALES DE SÉCURITÉ

Observer et respecter les directives nationales en vigueur relatives au maniement des armes et des munitions.

- Lire dans son intégralité le mode d'emploi avant d'utiliser le pistolet. S'assurer d'avoir bien maîtrisé le contenu du mode d'emploi avant la première utilisation du pistolet.
- Conserver en permanence le présent mode d'emploi à proximité du pistolet.
- Conserver également à proximité du pistolet les informations complémentaires ou supplémentaires concernant le présent mode d'emploi.

- Le pistolet doit toujours être remis accompagné du présent mode d'emploi à un autre utilisateur ou propriétaire.
- Limiter strictement l'accès au pistolet aux personnes qui ont lu et assimilé l'intégralité du contenu du présent mode d'emploi et qui y sont autorisées conformément au cadre légal en vigueur.
- Il est interdit d'utiliser ou de manipuler l'arme lorsque l'utilisateur ou le tireur a consommé de l'alcool, des médicaments ou des drogues.

DE

EN

ES

FR

2.2 INSTRUCTIONS DE SÉCURITÉ RELATIVES AU MANIEMENT DES ARMES

- Lors des séances de tir, toujours porter une protection acoustique et des lunettes de protection. Signaler aux personnes se trouvant à proximité qu'elles doivent porter un système de protection acoustique et des lunettes de protection. 
- Conserver le pistolet et les munitions selon la réglementation légalement en vigueur. Les personnes non autorisées (en particulier les enfants) ne doivent pas avoir accès au pistolet ou aux balles.
- Il est interdit de tirer sur des surfaces plates en pierre ou en béton, ou sur des murs, des portes, des vitres en verre ou de l'eau. La balle peut perforer ces surfaces ou être déviée dans une direction imprévisible.
- Avant de commencer la séance de tir, en cas de panne ou avant de procéder au nettoyage de l'arme, vérifier que le pistolet est déchargé et que le canon ne contient pas de corps étranger.
- Toujours manier le pistolet déchargé comme s'il était chargé. Toujours tenir le pistolet de manière à éviter de mettre votre personne ou les autres en danger.
- Toujours pointer le pistolet en direction d'une zone sûre.
- Il est strictement interdit de pointer le pistolet en direction d'une personne, indépendamment du fait que le pistolet soit chargé ou non. Le pistolet le plus sûr peut toujours représenter un risque pour vous et autrui en cas de maniement non approprié.
- Il est fondamental de garder le doigt pressant la détente à l'écart de cette dernière (p. ex., le long du canon ou de la crosse). Pointer le pistolet en direction d'une cible sûre avant de presser la détente.
- **Toujours** éviter d'utiliser la force pour nettoyer, contrôler, démonter, nettoyer et remonter le pistolet. Un maniement inapproprié peut nuire au fonctionnement et à la sécurité du pistolet.
- Observer strictement les instructions de démontage du pistolet en évitant de démonter des éléments ne figurant pas dans le mode d'emploi.
- La sécurité n'est garantie que tant que le pistolet et les munitions se trouvent en parfait état technique.
- Si le pistolet a été soumis aux effets extérieurs suivants, comme p. ex., la corrosion, une chute, etc. il doit être contrôlé par un armurier qualifié.
- Avant le tir, toujours essuyer l'excédent de graisse et de lubrifiant et vérifier la propreté du canon qui ne doit pas contenir de corps étrangers.

- Il est interdit de remplacer, transformer, changer ou modifier le réglage d'un élément quelconque de votre pistolet sauf si le présent mode d'emploi le spécifie explicitement.
- Toute modification inappropriée peut avoir des conséquences sur la sécurité et la fiabilité du pistolet et entraîner des blessures, voire la mort.
- Les travaux de réparation et de service après-vente doivent être exclusivement effectués par la firme Carl WALTHER GmbH ou un atelier qualifié.
- Un pistolet chargé doit être toujours tenu en main. Il est interdit de se déplacer, de transporter ou de laisser tomber une arme chargée.

2.3 USAGE CONFORME

Le pistolet Xesse est une arme de calibre .22 l.r. pour le tir sportif sur plateaux sur des champs de tir spécialement autorisés à cet effet.

2.4 RESPONSABILITÉ ET GARANTIE

Carl WALTHER GmbH décline toute responsabilité et ne prend pas en charge la garantie en cas d'accidents survenus en raison de :

- Non-observation du présent mode d'emploi.
- Non-observation et non-respect des directives nationales en vigueur relatives au maniement des armes et des munitions.
- Maniement incorrect de l'arme.
- Manipulation inappropriée.
- Stockage incorrect.
- Négligence.
- Utilisation d'accessoires et de pièces de rechange d'autres fabricants sans l'autorisation expresse et écrite de Carl WALTHER GmbH ou
- Modifications, extensions et conversions du pistolet sans l'autorisation expresse et écrite de Carl WALTHER GmbH.

3 DESCRIPTION

3.1 STRUCTURE GÉNÉRALE

Le pistolet Xesse est une arme de poing semi-automatique. Elle est appropriée pour tirer avec des balles de calibre .22.l.r.

Dans ce qui suit sont présentés les composants du pistolet sur le modèle Xesse - long. Les composants qui en dévient d'autres modèles sont décrits au chapitre 5 Variantes du pistolet de sport Xesse.



- | | | | | | |
|---|----------------------------|---|----------------------|----|-----------|
| 1 | Guidon | 5 | Mire | 9 | Chargeur |
| 2 | Glissière (queue d'aronde) | 6 | Sûreté | 10 | Détente |
| 3 | Culasse | 7 | Arrêteur de chargeur | 11 | Pontet |
| 4 | Verrou de culasse | 8 | Poignée de crosse | 12 | Couvercle |

3.2 CONTENU DE LIVRAISON

- Pistolet dans son coffret en matière synthétique
- 2 x chargeur (capacité 10 coups)
- Outillage
- Tampon d'entraînement à vide
- Mode d'emploi

DE

EN

ES

FR

3.3 XESSE - LONG



3.3.1 Caractéristiques techniques

Dimensions (L x H x l)	235 mm × 130 mm × 38 mm
Poids (avec 1x chargeur)	870 g
Longueur du canon	150 mm
Longueur de visée	210 mm
Calibre	.22 l.r.
Capacité du chargeur	max. 10 coups

3.3.2 Visée [1] [5]

3.3.2.1 Guidon [1]

Le pistolet Xesse est équipé d'un guidon fixe de 3,5 mm de largeur.

3.3.2.2 Mire [5]

Le pistolet Xesse est doté d'une mire réglable. Les déviations du point d'impact par rapport à la cible peuvent être compensées en hauteur et en largeur.

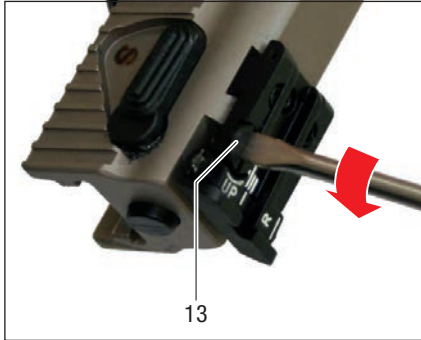

Correction de hauteur

En cas d'impact trop haut
Tourner la vis [13] dans le sens horaire
En cas d'impact trop bas
Tourner la vis [13] dans le sens antihoraire
(voir illustration)

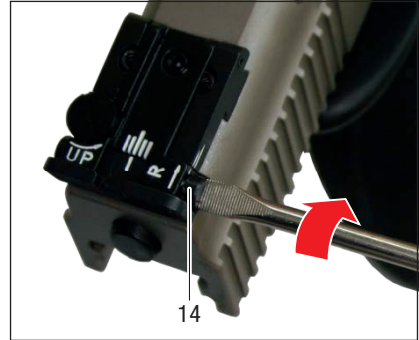

Correction latérale

En cas d'impact à gauche
Tourner la vis [14] dans le sens horaire
(voir illustration)
En cas d'impact à droite
Tourner la vis [14] dans le sens antihoraire.

Sur une distance de 25 mètres, 1 clic a pour effet :

- Correction de hauteur env. 1 cm
- Correction latérale env. 0,5 cm

3.3.2.3 Glissière [2]

Du côté supérieur du canon se trouve une glissière à queue d'aronde normée de 11 mm. Il est ici possible de monter divers instruments de visée sur demande.

DE

EN

ES

FR

3.3.3 Culasse [3]

Le pistolet Xesse possède un raccord à la masse qui est revêtu d'une couche de protection contre la corrosion.

Dans la zone arrière de la culasse se trouvent la mire [5] et la sûreté [6]. Une zone nervurée est destinée à une saisie sûre par la main qui ne procède pas au tir.

3.3.3.1 Verrou de culasse [4]

Le verrou de culasse [4] se trouve du côté gauche de la carcasse. Celui-ci permet de bloquer la culasse [3] dans une position arrière ouverte.

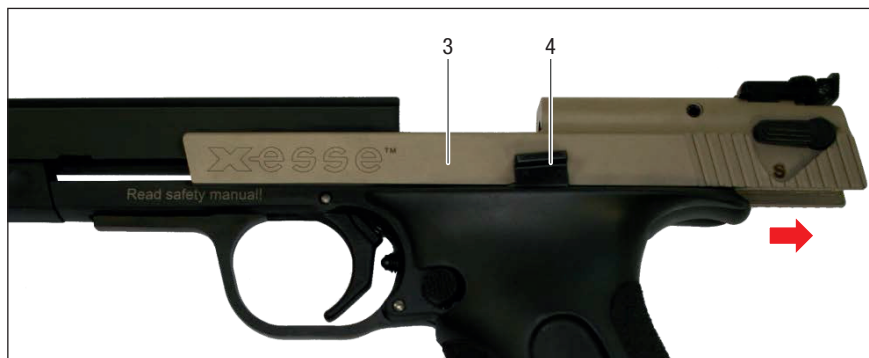

Le verrou de culasse [4] peut être opéré manuellement en tirant complètement la culasse [3] en arrière avec la main gauche et en poussant le verrou de culasse [4] vers le haut avec le pouce de la main droite. Lors du relâchement lent de la culasse [3], il est empêché que celle-ci n'accélère vers l'avant.

Le verrou de culasse [4] est automatiquement activé lorsqu'un chargeur vide [9] se trouve dans l'arme. C'est également le cas lorsque le dernier coup d'un chargeur a été tiré. La culasse [3] est alors bloquée dans la position ouverte.

3.3.3.2 Sûreté [6]

Le pistolet Xesse est doté d'une sûreté manuelle. Celui-ci se trouve du côté gauche de la culasse.



La sûreté bloque le chien et empêche qu'un coup ne soit tiré par inadvertance. Cela est assuré lorsque le levier de sûreté est en position horizontale orientée vers l'avant et que le « S » est ainsi visible.



Si le levier est orienté vers le bas en avant, et que le point rouge est visible, cela signifie que l'arme n'est pas en sûreté. Un tir peut être déclenché.



Il est absolument impératif de veiller que le levier de sûreté se trouve toujours dans une position finale. Si ce n'est pas le cas, un actionnement de la détente peut déclencher un tir.

AVERTISSE- MENT



Maintenez toujours l'arme de telle manière que ni vous, ni d'autres personnes ne se trouve en danger à un quelconque moment.

DE

EN

ES

FR

3.3.4 Poignée de crosse [8]

La poignée de crosse du Xesse est composée de deux demi-plaquettes en plastique. La surface de forme particulière assure un maintien optimal et une manipulation améliorée de l'arme. Une structure symétrique rend possible un maniement du pistolet par les deux côtés.



Tourner la vis [15] dans le sens horaire permet de démonter la poignée de crosse.

Utiliser pour ce faire le tournevis fourni pour les vis à tête fendue.

Les deux plaquettes de poignée de crosse peuvent maintenant être ôtées latéralement.

Procéder dans l'ordre inverse pour le montage.

3.3.5 Chargeur [9]



Il est uniquement possible d'utiliser des types de munition du calibre .22.l.r. Il est recommandé de ne pas utiliser de munitions HV.

La capacité maximale du chargeur du Xesse est de 10 balles.

Le contenu est lisible du côté gauche.

Veillez contrôler occasionnellement les lèvres du chargeur et le ressort d'apport pour détecter toute trace d'usure.

3.3.6 Arrêteur de chargeur [7]

Appuyer sur l'arrêteur de chargeur relâche la fixation d'un chargeur se trouvant dans l'arme. Actionner ce bouton uniquement avec la main qui tient l'arme. Avec l'autre main, assurer que le chargeur [9] ne tombe pas de manière incontrôlée.

3.3.7 Détonne [10]

Le réglage optimal de la détente est effectué en usine. Il est toutefois possible d'adapter individuellement la longueur de la précourse ainsi que la position du point de pression.

DANGER



Les modifications apportées aux réglages de la détente effectués en usine peuvent entraîner des détériorations, des pannes et le cas échéant le dysfonctionnement du pistolet.

En outre, le danger existe de déclencher un tir en touchant légèrement la détente, en secouant ou en manipulant le pistolet.

Ne procéder à aucune modification sans disposer d'expériences et de connaissances pertinentes étendues. (personnel spécialisé, fabricant de douilles, tireurs très expérimentés)

3.3.7.1 Précourse [16]

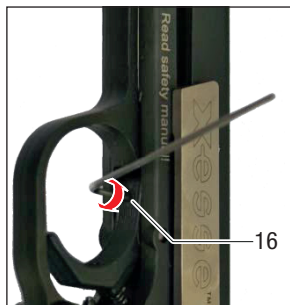

Tourner la vis [16] dans le sens horaire permet de raccourcir la précourse. Celle-ci est prolongée en tournant dans le sens antihoraire.

Utiliser pour ce faire une clé Allen coudée de 1,5.

ATTENTION !



Si le réglage de la précourse est trop faible, cela peut entraîner des dysfonctionnements de l'arme.

3.3.7.2 Position du point de pression [17]

La poignée de crosse doit être démontée avant de procéder au réglage du point zéro. Procéder pour ce faire de la manière décrite sous 3.3.4 Poignée de crosse [8].



Il est possible de modifier la position du point de pression avec la vis [17].

Une rotation dans le sens horaire déplace celui-ci vers l'avant, dans le sens antihoraire vers l'arrière.

Utiliser pour ce faire le tournevis pour les vis à tête fendue.

ATTENTION !



Si la position du point de pression est choisi trop en avant, il peut se produire que la détente ne se laisse plus actionner complètement.

Si la position du point de pression est sélectionnée trop en arrière, alors le point de détente augmente seulement après la pression de tir ou il n'y a pas de point de pression.

4 MANIPULATION GÉNÉRALE

Avant d'utiliser le pistolet Xesse, d'abord se familiariser avec la manipulation et le fonctionnement du pistolet à l'aide du présent mode d'emploi.

AVERTISSEMENT



La manipulation du pistolet présente toujours le danger d'un tir non intentionnel pouvant entraîner des blessures mortelles.

- ▶ Un pistolet chargé doit en permanence être tenu en main.
- ▶ Toujours décharger le pistolet avant de se déplacer ou de le poser quelque part.
- ▶ Éviter de faire tomber par terre un pistolet chargé.

Ce pistolet est une arme et son utilisation est de ce fait réservée à des personnes qui ont lu et assimilé toutes les informations contenues dans le présent mode d'emploi. Le pistolet doit être utilisé avec tout le soin requis en respectant les instructions de sécurité (Chapitre 2) décrites dans le présent mode d'emploi et les directives nationales en vigueur.

4.1 INSTAURER LA SÉCURITÉ ET CONTRÔLER / DÉCHARGER L'ARME

Exécuter le contrôle de la sécurité avant et après chaque séance de tir, après une interruption ou en cas de panne. Le contrôle sert à s'assurer qu'il ne reste pas de munition ou de balle dans le pistolet.

Ce contrôle de la sécurité doit être exécuté en particulier après avoir reçu le pistolet d'un autre utilisateur, ou si pour d'autres raisons, vous n'êtes pas certain que le pistolet est déchargé.

1. Prendre le pistolet fermement dans la main, ne pas poser le doigt sur la détente, orienter l'arme vers une zone sûre (par ex. une butte de tir)
2. Contrôler si la sûreté est engagée. Si ce n'est pas le cas, instaurer cet état. (voir 3.3.3.2 Sûreté [6])
3. Ouvrir la culasse et la bloquer dans la position ouverte. (voir 3.3.3.1 Verrou de culasse [4])
4. Enlever le chargeur se trouvant le cas échéant dans l'arme en appuyant sur l'arrêt de chargeur. (voir 3.3.6 Arrêt de chargeur [7])
5. Retirer toute munition et pièces de munition comme par ex. les balles et les douilles.
6. Contrôler l'absence de tout corps étranger ou d'impuretés dans le canon.

DE

EN

ES

FR

4.2 CHARGER L'ARME

1. Ouvrir la culasse [3] du pistolet et bloquer celle-ci dans la position arrière avec le verrou de culasse [4].
2. Remplir un chargeur avec au maximum 10 balles (voir l'illustration)
3. Introduire le magasin rempli par le bas dans le logement du chargeur et veiller que celui-ci s'encrante dans l'arrêtoir de chargeur.
4. Appuyer sur le verrou de culasse [4] de sorte que la culasse [3] accélère en avant et guide une balle. En alternative, il est également possible de tirer la culasse [3] tout à fait en arrière avec la main qui ne tire pas jusqu'à ce que le verrou de culasse [4] se rabatte vers le bas et ensuite relâcher le verrou de sorte qu'il soit précipité vers l'avant.
5. L'arme est maintenant chargée.



ATTENTION !



Toujours laisser le verrou être précipité tout à fait en avant, ne jamais l'accompagner vers l'avant à la main.

4.3 TIRER

Il est permis de tirer avec des armes à feu exclusivement sur les stands de tir homologués à cet effet. Respecter absolument le règlement intérieur en vigueur. Respecter les instructions du personnel de supervision !

1. Procéder à un contrôle de sécurité (voir 4.1 Instaurer la sécurité et contrôler / décharger l'arme).
2. Charger l'arme (voir 4.2 Charger l'arme).
3. Maintenir le doigt de détente tendu le long du côté extérieur de la carcasse.
4. Enlever la sûreté de l'arme.
5. Orienter l'arme sur une cible sûre.
6. Viser au moyen de la mire et du guidon.
7. Poser le doigt sur la détente.
8. Lorsqu'il est certain que la cible sera atteinte à l'endroit désiré, actionner la détente.
9. L'arme se recharge automatiquement jusqu'à ce que le chargeur soit vide.
10. Après avoir relâché la détente, l'arme est de nouveau prête à tirer et il est possible de tirer une nouvelle fois.
11. Après avoir tiré, il faut procéder à un contrôle de sécurité.

AVERTISSEMENT



Lors de la fermeture, la culasse s'ouvre automatiquement et revient en arrière rapidement. Maintenir le visage et les mains à distance de la culasse, en particulier de son extrémité arrière. Les douilles et autres particules chaudes peuvent provoquer des blessures. Toujours porter des lunettes de protection et une protection auditive.

Les autres personnes présentes doivent aussi respecter les consignes de sécurité. Si nécessaire, le leur ordonner.

Assurer que ses actions ne mettent pas en danger ni blessent soi-même ou des tiers.

4.4 DÉSAMSEMBLER L'ARME

ATTENTION !



Le désassemblage de l'arme doit uniquement être effectué dans un environnement propre et ordonné. Procéder en premier à un contrôle de sécurité (voir 4.1 Instaurer la sécurité et contrôler / décharger l'arme)

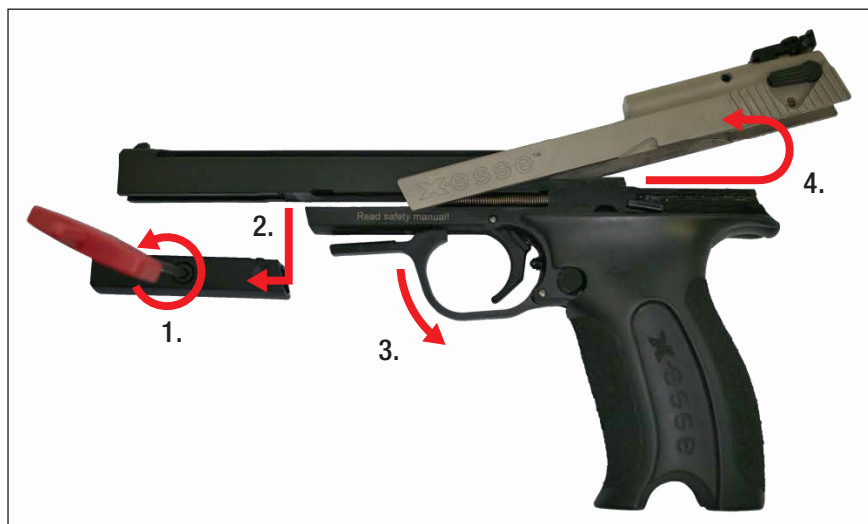

1. Desserrer la vis de fixation du couvercle en la tournant dans le sens antihoraire avec une clé Allen de 3.
2. Insérer le pouce et l'index dans les renforcements du couvercle. Serrer ces doigts et les extraire du couvercle par le bas.
3. Basculer le pontet au maximum vers le bas et le maintenir dans cette position.
4. Avec l'autre main, saisir l'extrémité de la culasse sur la rainure. Tirer la culasse tout à fait en arrière et vers le haut au-delà des glissières. Guider la culasse vers l'avant et la sortir.

Un montage de l'arme est effectué dans l'ordre inverse. Veiller que la détente soit tendue auparavant en poussant le chien vers l'arrière en bas jusqu'à ce qu'il s'encrante.

4.5 ENTRETIEN ET NETTOYAGE

De manière générale, il suffit d'essuyer l'extérieur de l'arme après le tir avec un chiffon légèrement huilé. Un nettoyage doit être effectué tous les 1000 tirs environ. Un nettoyage régulier de l'arme assure son fonctionnement irréprochable, la sécurité et le maintien de la valeur du pistolet.

1. Procéder à un contrôle de sécurité (voir 4.1 Instaurer la sécurité et contrôler / décharger l'arme)
2. Désassembler l'arme (voir 4.4 Désassembler l'arme).
3. Avec une brosse en laiton ou en cuivre huileuse, brosser le canon à plusieurs reprises depuis le côté de la chambre de cartouche jusqu'à élimination de tous les dépôts de plomb.
4. Retirer ensuite les résidus détachés avec des mèches de nettoyage, des bouchons en feutre ou une étoupe de nettoyage.
5. Avec une brosse en plastique tendre, nettoyer le canon, la rampe de chambre, les glissières, le logement du chargeur et la culasse. Essuyer ensuite avec un chiffon doux légèrement huilé.
6. Nettoyer le chargeur de la manière décrite au point 5.
7. Enduire les rainures et les crêtes de guidage avec un peu de graisse sans acide.
8. Monter la culasse
9. Essuyer l'extérieur de l'arme complète avec un chiffon doux, légèrement huilé.

CONSEIL



Utiliser uniquement des accessoires de nettoyage spéciaux pour les armes qui sont disponible dans le commerce spécialisé.

DE

EN

ES

FR

4.6 RANGEMENT ET TRANSPORT

Fondamentalement, il convient de ranger les armes à des endroits sûrs, secs et dénués de poussières. Respecter impérativement les directives spécifiques au pays relatives à l'entreposage et au transport.

- Assurer que les tiers non autorisés n'obtiennent aucun accès aux armes.
- Toujours ranger les armes et les munitions séparément.
- Éviter de soumettre les armes à de grandes variations de température et exclure toute condensation de l'humidité de l'air sur les parties de l'arme.
- Protéger l'arme de la corrosion en l'enduisant d'un fin film d'huile.

ATTENTION !



- Éliminer impérativement les résidus d'huile dans le chargeur et dans le canon avant de tirer avec le pistolet.
- Pour le transport, toujours décharger, détendre et mettre en sûreté le pistolet. Utiliser ici toujours le tampon d'entraînement à vide joint (voir l'illustration). Celui-ci assure qu'aucune balle ne se trouve dans la chambre à cartouche, même en état fermé.



4.7 ENTRAÎNEMENT À VIDE / INSERT TAMPON

Un insert tampon est fourni avec l'arme pour l'entraînement à vide (cf. illustration). Celui-ci est destiné aux exercices de détente et de visée.

ATTENTION !



Si l'arme est actionnée sans insert tampon, balle ou douille vide, le percuteur, la culasse et la carcasse peuvent être endommagés. C'est pourquoi il est nécessaire de toujours utiliser l'insert tampon.

5 VARIANTES DU PISTOLET DE SPORT XESSE

5.1 XESSE - COURT



Le Xesse - court se différencie de la version standard par :

- Longueur du canon 115 mm
- Longueur de visée 175 mm
- Longueur totale 198 mm
- Poids total env. 800 g
- Couverture court

La fonctionnalité, le maniement et le réglage sont identiques au Xesse - long.

DE

EN

ES

FR

5.2 XESSE - SPORT



Le Xesse - sport se différencie de la version standard par :

- Longueur de visée 215 mm
- Longueur totale 248 mm
- Hauteur totale 148 mm
- Poids total env. 950 g
- Guidon intégral avec 3 largeurs (3,2 / 3,6 / 4,0 mm)
- Mire micrométrique spéciale
- Poignée de crosse match avec appui de tranche de la main réglable
- Détonne match réglable

5.2.1 Réglage guidon intégral

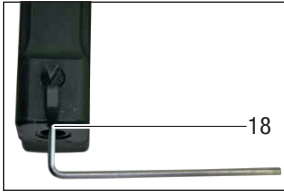

La version sport du Xesse est dotée d'un guidon intégrale avec trois largeurs différentes (3,2 / 3,6 / 4,0 mm).

Le guidon peut être librement tourné dans la carcasse en desserrant la vis [18] au moyen d'une clé Allen de 1,5. Orienter le guidon en orientant la surface plane sélectionnée (taille de guidon souhaitée) vers l'arrière. Fixer le guidon en serrant la vis [18].

DE

EN

ES

FR

5.2.2 Mire micrométrique LPA

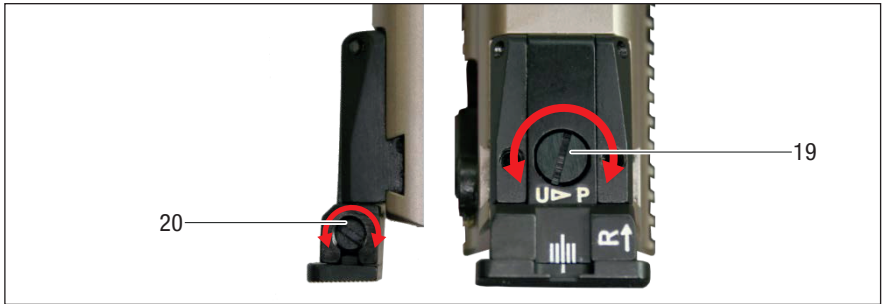

Correction de hauteur

En cas d'impact trop haut
Tourner la vis [19] dans le sens horaire

En cas d'impact trop bas
Tourner la vis [19] dans le sens antihoraire
(voir illustration)

Correction latérale

En cas d'impact à gauche
Tourner la vis [20] dans le sens horaire
(voir illustration)

En cas d'impact à droite
Tourner la vis [20] dans le sens antihoraire

5.2.3 Poignée de crosse match

Le pistolet Xesse-Sport est doté d'une poignée de crosse en plastique de forme anatomique. Celle-ci peut être adaptée au niveau de la taille.

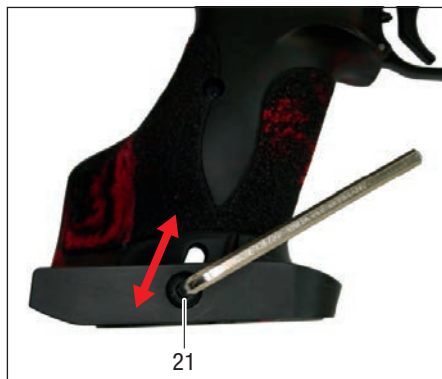

Desserrer pour ce faire la vis de fixation [21] avec une clé Allen de 4.

Une fois le réglage effectué, resserrer cette vis.

5.2.4 Détente match

Outre les possibilités de réglage de la détente standard (voir 3.3.7 Détente [10]) du pistolet Xesse, il est également possible de régler le poids de point d'arrêt et le poids de point de pression sur la détente match.

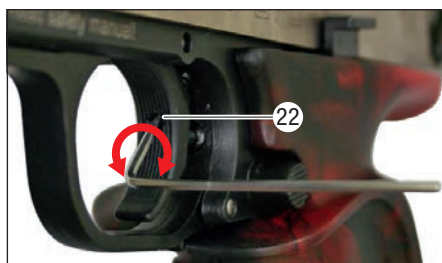

Poids de point d'arrêt [22]

Pour augmenter le poids de point d'arrêt, tourner la vis [22] dans le sens horaire.

Utiliser pour ce faire une clé Allen de 1,5.

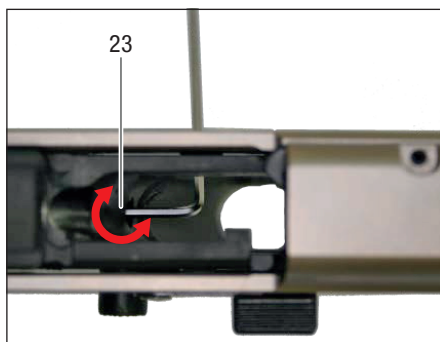

Poids de point de pression [23]

La poignée de crosse doit être démontée pour procéder au réglage du poids de point de pression. Procéder pour ce faire de la manière décrite sous 3.3.4 Poignée de crosse [8].

Sur le pistolet Xesse-Sport, une petite tige filetée [23] est logée dans la vis de position de point de pression [17].

Pour augmenter le poids de point de pression, tourner la tige filetée [23] dans le sens horaire, pour le réduire dans le sens antihoraire.

Utiliser pour ce faire une clé Allen coudée de 1.5.

DE

EN

ES

FR

5.3 XESSE – IPSC



Le Xesse - IPSC se différencie de la version standard par :

- Longueur de visée 215 mm
- Hauteur totale 130 mm
- Largeur totale 46 mm
- Poids total 880 g
- Guidon intégral avec 3 largeurs (3,2 / 3,6 / 4,0 mm) et insert contraste
- Mire micrométrique spéciale
- Levier de sûreté plus large
- Détente réglable
- Filetage de fixation pour la glissière Picatony en option

5.3.1 Guidon intégral avec inserts contraste

De manière analogue au guidon intégral du Xesse - Sport, le réglage est effectué avec une clé Allen coudée de 1,5. (voir 5.2.1 Réglage guidon intégral)

Les inserts contraste blancs sont destinés aux cibles plus rapides et légères sur cibles sombres.

5.3.2 Mire micrométrique LPA

La mire micrométrique LAP qui est montée en standard sur le Xesse - IPSC est de construction identique à la mire du Xesse - Sport. Pour le réglage, consulter 5.2.2 Mire micrométrique LPA.

5.3.3 Levier de sûreté IPSC



En plus du levier de sûreté normal, le Xesse - ISPC est équipé d'un levier de sûreté agrandi. La capacité de maniement de la sûreté en est optimisée pour les disciplines dynamiques.

Faire attention que le levier ne soit pas soumis à une contrainte excessive à l'ouverture de la culasse.

DE

EN

ES

FR

5.3.4 Détente match

Les possibilités de réglage de la détente match du Xesse - IPSC sont identiques à celles du Xesse - Sport. Pour le réglage, consulter 5.2.4 Détente match.

5.3.5 Glissière Picatinny

Une glissière Picatinny est disponible comme accessoire en option pour le Xesse - IPSC.

Référence 276 55 51

Celle-ci est fixée aux filetages prévus à cet effet au moyen de trois vis à tête conique M4. Les tiges filetées M4 doivent auparavant être retirées avec une clé Allen de 2.

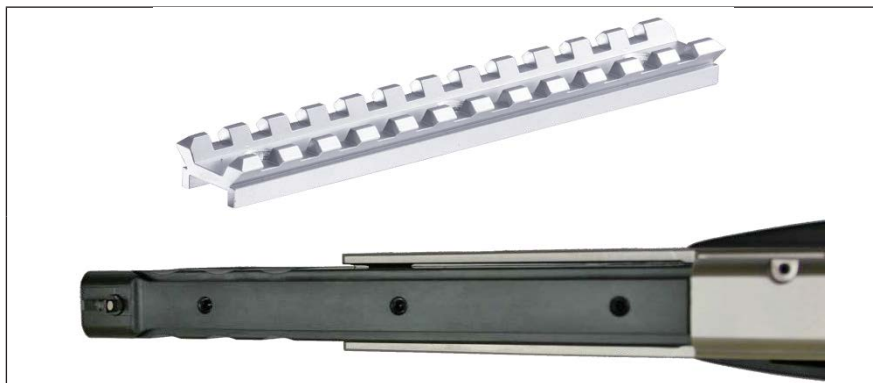

Les dispositifs de visée peuvent être utilisés une fois le montage effectué.

6 ACCESSOIRES SPÉCIAUX EN OPTION

Désignation	Référence
Contrepoids acier 100 g	274 27 42
Contrepoids acier 160 g	274 30 10
Chargeur 10 coups	274 29 90
Poignée de crosse universelle droite/gauche, plastique, noir	274 28 12
Poignée ergonomique droite, taille S, plastique, rouge/noir	274 28 16
Poignée ergonomique droite, taille L, plastique, rouge/noir	274 28 14
Poignée ergonomique gauche, taille L, plastique, rouge/noir	274 28 18
Glissière Picatinny	276 55 51
Nano Point, Mini Red Dot	2.1017
Red Dot Point II, 26 mm (1"), montage inclus	267 61 50

DE

EN

ES

FR

Carl WALTHER GmbH

Service commercial

Boîte postale 2740

D - 59717 Arnsberg

Donnerfeld 2

D - 59757 Arnsberg

Téléphone +49 (0)2932 / 63 81 00

Télécopie +49 (0)2932 / 63 81 49

Service après-vente

Boîte postale 4325

D - 89033 Ulm

Im Lehr Feld 1

D - 89081 Ulm

Téléphone +49 (0)731 / 15 39 0

Télécopie +49 (0)731 / 15 39 109

Technische Änderungen vorbehalten.

All technical changes and modifications reserved.

Queda reservado el derecho a realizar cambios.

Sous réserve de modifications techniques.

Tous droits réservés © 2014 · Carl WALTHER GmbH